

エバラSRTE4型片吸込ターボファン
EBARA SINGLE SUCTION TURBO FAN

極数 4P
POLE 4P

トップランナーモータ搭載
with top runner motor

外形寸法図
DIMENSIONS

機名 MODEL 6SRTE4

周波数 FREQUENCY 60 Hz

- 注) 1. 本図は、駆動側（プーリー側）より見た図です。
NOTE DRAWING SHOWS THE DIMENSIONS VIEWED FROM PULLEY SIDE.
2. 機器の取付け、配管等は取扱説明書を参照してください。
FOR INSTALLATION PLEASE REFER INSTRUCTION MANUAL.
3. 本図は、エバラ標準電動機を使用した場合の図です。
MOTORS ARE IN ACCORDANCE WITH EBARA STANDARDS.

床置形
FLOOR TYPE

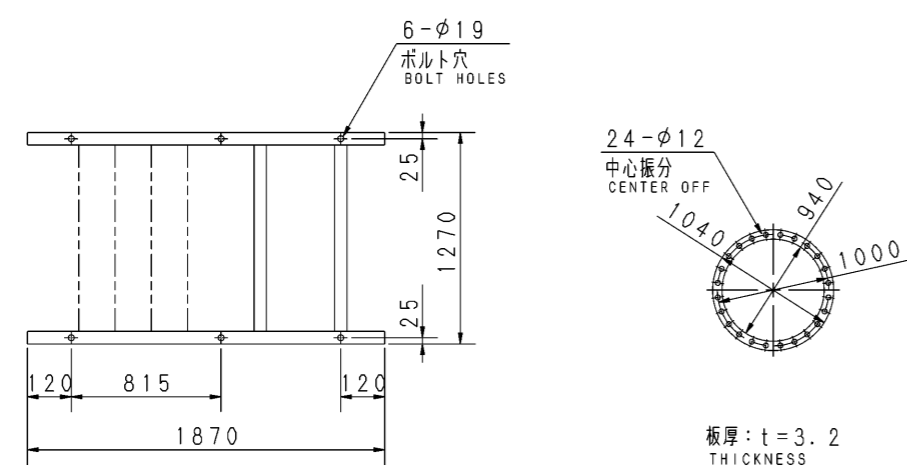
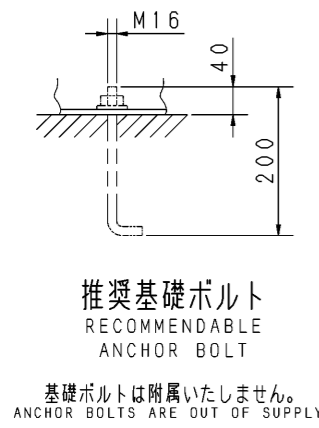
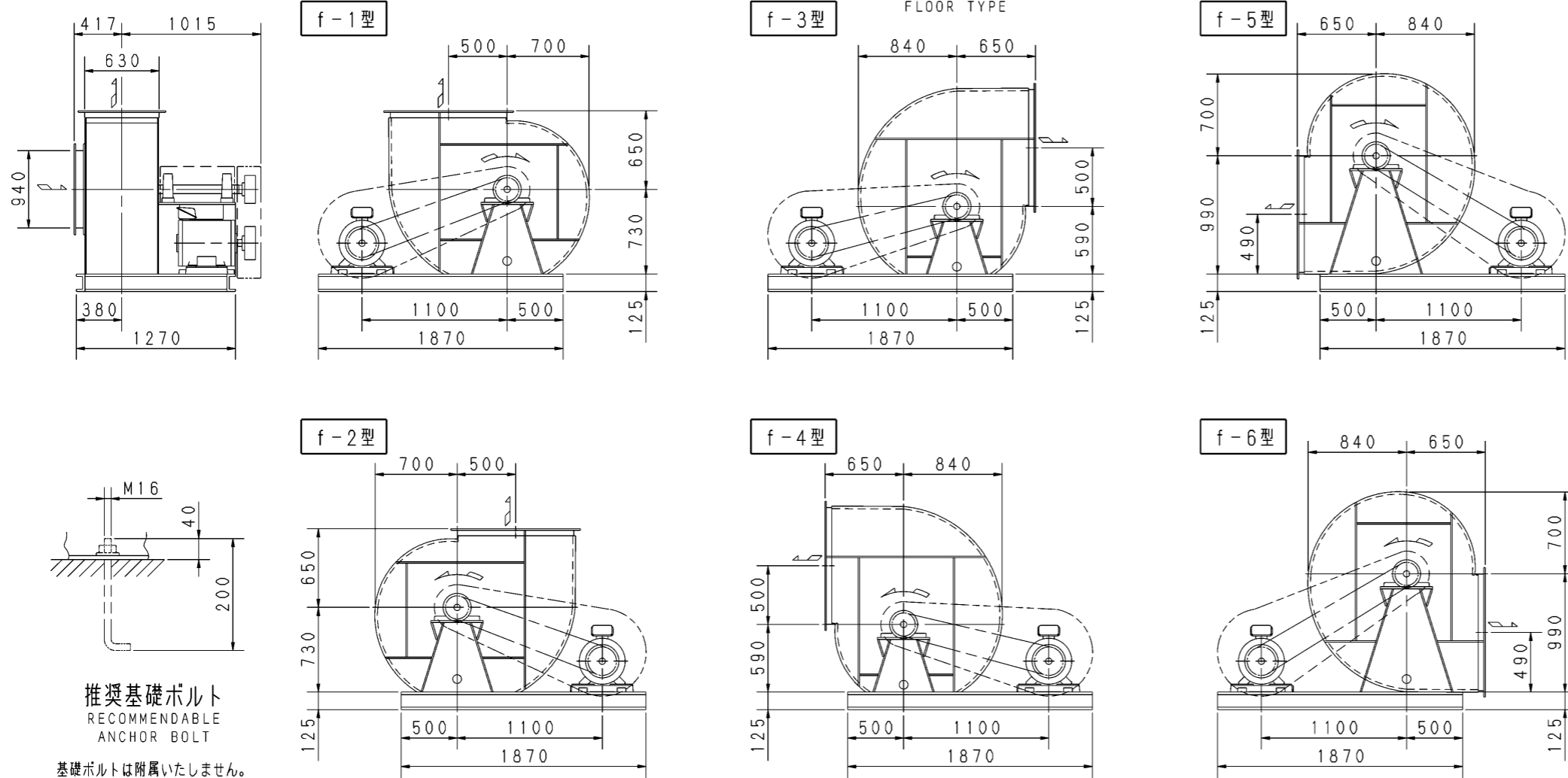

基礎図
FOUNDATION PLAN

吸込フランジ
SUCTION FLANGE

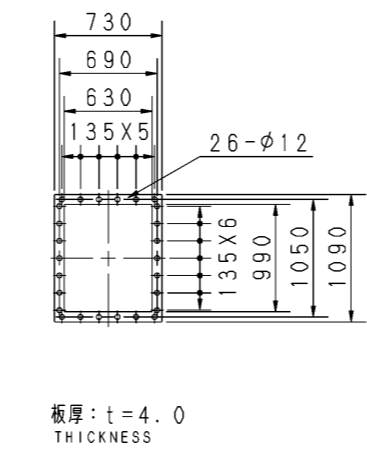

吐出しフランジ
DISCHARGE FLANGE

出力 OUTPUT kW	回転速度 SPEED min ⁻¹	Vプーリー組合せ V PULLEY		Vベルト V BELT						概略 質量 MASS kg		
		電動機側 MOTOR SIDE	ファン側 FAN SIDE	型 TYPE	数 Q'TY	呼称(号) SIZE						
						f-1 f-2	f-3 f-4	f-5 f-6				
5.5	710	125	315	3V	3	1250	1180	1320	815			
	750	125	300	3V	3	1250	1180	1320				
7.5	820	110	236	3V	3	1180	1120	1320	831			
	860	110	224	3V	3	1180	1120	1250				
11	930	130	250	3V	3	1180	1180	1320	861			
	980	130	236	3V	3	1180	1120	1320				
15	1010	150	265	5V	3	1250	1180	1320	887			
	1070	160	265	5V	3	1250	1180	1320				
18.5	1140	160	250	5V	3	1180	1180	1320	941			
	1220	180	260	5V	3	1250	1180	1320				
22	1290	190	260	5V	3	1250	1180	1320	996			
	1380	170	220	5V	3	1180	1180	1320				
37	1450	230	280	5V	3	1250	1250	1320	1094			

付属品 ACCESSORIES		特別付属品 SPECIAL ACCESSORIES		電動機 MOTOR		特殊仕様 SPECIAL SPEC.	
1	軸受(駆動側) UCP314 BG (PULLEY SIDE)	8	相フランジ COMPANION FLANGE	1	周波数 Hz	Hz	
2	軸受(反対側) UCP314 BG (OPPOSITE SIDE)	9	ドレン抜き DRAIN	2	電圧 V	V	
3	軸ガード SHAFT GUARD	10	点検口 INSPECTION HOLE	3	出力 kW	kW	
4	Vプーリー V-PULLEY	11		4	形式 TYPE		
5	Vベルト V-BELT	12		5	メーカー MAKER		
6	Vベルトガード V-BELT GUARD	13		6			
7	共通ベース COMMON BASE	14		7			

御注文主 CUSTOMER	機器番号 ITEM NO.					
御使用先 FINAL USER	機器名称 ITEM NAME					
原製番 SER. NO.	機名 MODEL	風量 CAPACITY	静圧 STATIC PRESS.	回転速度 SPEED	出力 OUTPUT	数量 Q'TY
				min ⁻¹		

