

エバラSRP31型片吸込スリーエースファン  
EBARA SINGLE SUCTION THREE ACE FAN

極数 4P  
POLE 4P

トップランナーモータ搭載  
with top runner motor

外形寸法図  
DIMENSIONS

機名 MODEL 4SRP31

周波数 FREQUENCY 60 Hz

床置形  
FLOOR TYPE

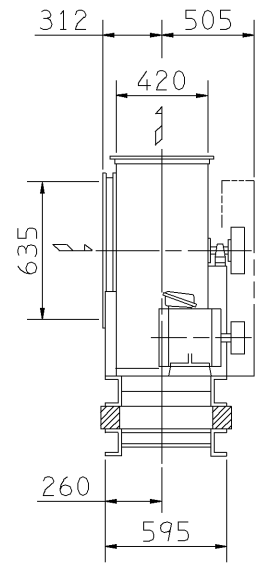

f-1型

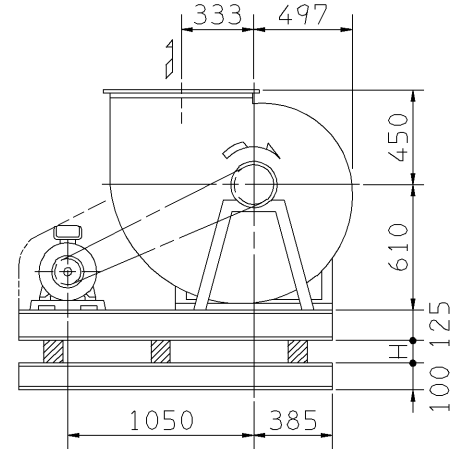

f-3型

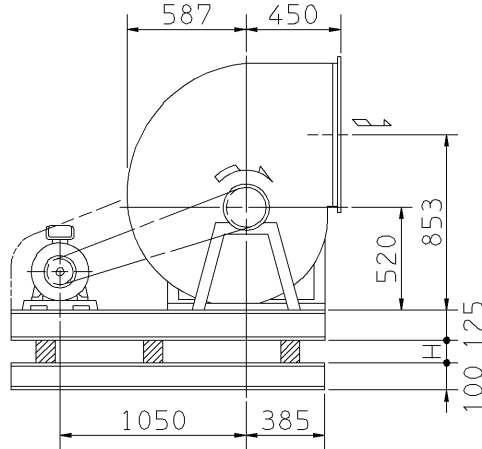

f-5型

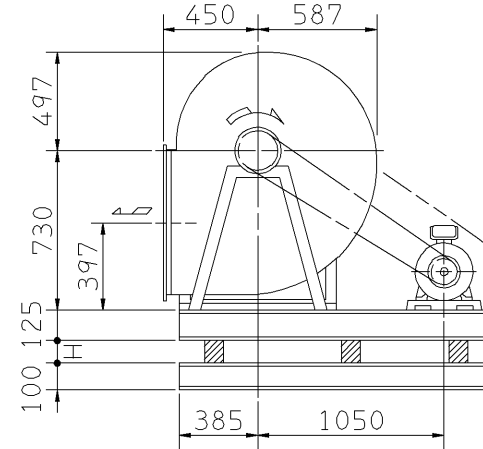

f-2型

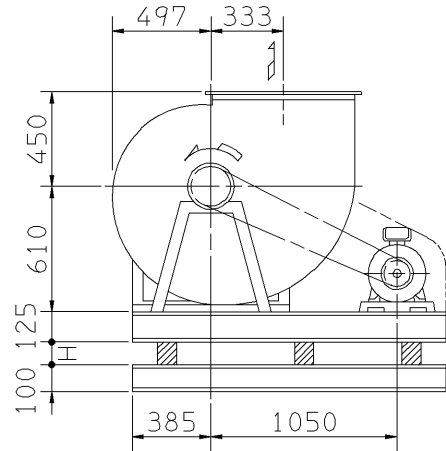

f-4型

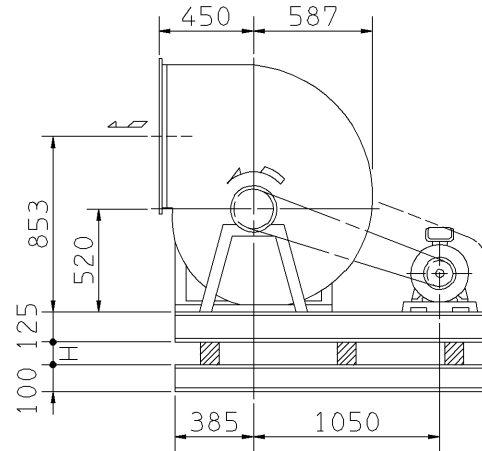

f-6型

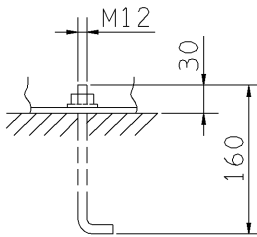
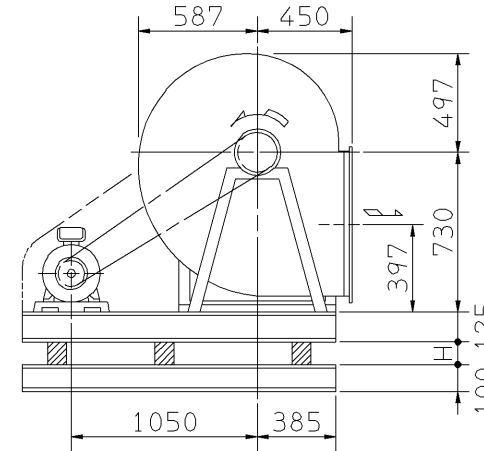

推奨基礎ボルト  
RECOMMENDABLE  
ANCHOR BOLT

基礎ボルトは付属いたしません。  
ANCHOR BOLTS ARE OUT OF SUPPLY.

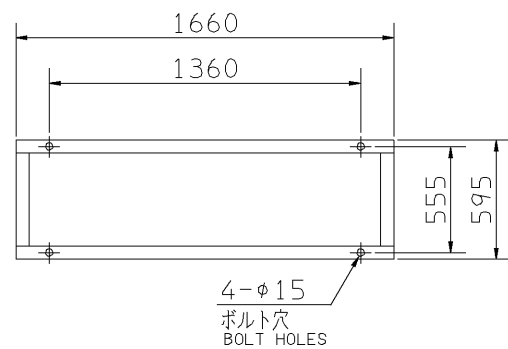

基礎図

FOUNDATION PLAN

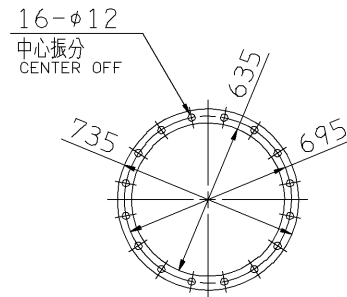

板厚: t=3.2  
THICKNESS

吸込フランジ  
SUCTION FLANGE

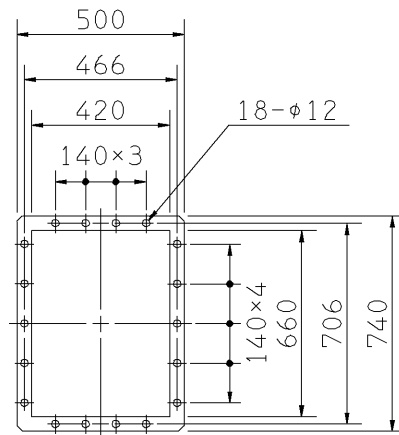

板厚: t=3.0  
THICKNESS

吐出しフランジ  
DISCHARGE FLANGE

- 注) 1. 本図は、駆動側(プーリー側)より見た図です。  
NOTE DRAWING SHOWS THE DIMENSIONS VIEWED FROM PULLEY SIDE.  
2. ※印にW機種のVベルトにはレッドベルトを使用しています。  
MODELS MARKED \* ARE USED MULTIPLE V BELT.  
3. 機器の取付け、配管等は取扱説明書を参照してください。  
FOR INSTALLATION PLEASE REFER INSTRUCTION MANUAL.  
4. 本図は、エバラ標準電動機を使用した場合の図です。  
MOTORS ARE IN ACCORDANCE WITH EBARA STANDARDS.

出力 OUTPUT kW	回転速度 SPEED min <sup>-1</sup>	Vプーリー組合せ V PULLEY		Vベルト V BELT			概略 寸法 HEIGHT H	概略 質量 MASS kg		
		電動機側 MOTOR SIDE	ファン側 FAN SIDE	型 TYPE	数 Q'TY	呼称(号) SIZE				
						f-1 f-2			f-3 f-4	f-5 f-6
* 2.2	1050	95	160	A	2	106	103	110	37	331
	1100	95	150	A	2	105	103	110		
	1150	106	160	A	2	107	104	111		
* 3.7	1200	145	212	B	1	112	109	116	37	341
	1250	135	190	B	1	110	107	114		
	1300	165	224	B	1	114	111	118		
	1350	155	200	B	1	112	109	116		
* 5.5	1400	155	190	B	2	110	108	114	37	363
	1450	150	180	B	2	109	107	113		
	1500	155	180	B	2	110	107	114		
* 7.5	1575	170	190	B	2	111	109	115	37	375
	1650	140	150	B	2	107	104	111		
	1725	160	165	B	2	109	107	113		
* 11	1800	170	165	B	3	109	106	113	36	409
	1875	170	160	B	3	108	106	112		
	1950	170	155	B	2	108	106	112		
* 15	2025	180	155	B	3	109	107	113	36	430
	2100	190	160	B	3	110	107	113		

附属品 ACCESSORIES		特別附属品 SPECIAL ACCESSORIES		電動機 MOTOR		特殊仕様 SPECIAL SPEC.	
1	軸受(駆動側) UCP309 BG (PULLEY SIDE)	8	防振材(ゴム) ISOLATORS (RUBBER)	1	周波数 Hz	Hz	
2	軸受(反駆動側) UCP207 BG (OPPOSITE SIDE)	9	防振ベース VIBRO ISOLATING BASE	2	電圧 V	V	
3	Vプーリー V PULLEY	10		3	出力 kW	kW	
4	Vベルト V BELT	11		4	形式 TYPE		
5	Vベルトガード V BELT GUARD	12		5	メーカー MAKER		
6	共通ベース COMMON BASE	13		6			
7	相フランジ COMPANION FLANGE	14		7			

御注文主 CUSTOMER	機器番号 ITEM NO.	御使用先 FINAL USER	機器名称 ITEM NAME
在原製番 SER.NO.	機名 MODEL	風量 CAPACITY	静圧 STATIC PRESS.
		回転速度 SPEED	出力 OUTPUT
		min <sup>-1</sup>	数量 Q'TY



図番 DWG.NO. Z4SRP316AF 000

Z4SRP316AF