

エバラDRMU4型消音ボックス付マルチエースファン  
EBARA MULTIACE FAN WITH SILENCER BOX

極 数 4 P  
POLE

トッランナーモータ搭載  
with top runner motor

外形寸法図  
DIMENSIONS

機 名 MODEL 3DRMU4

周波数 FREQUENCY 50 Hz

床置形  
FLOOR TYPE

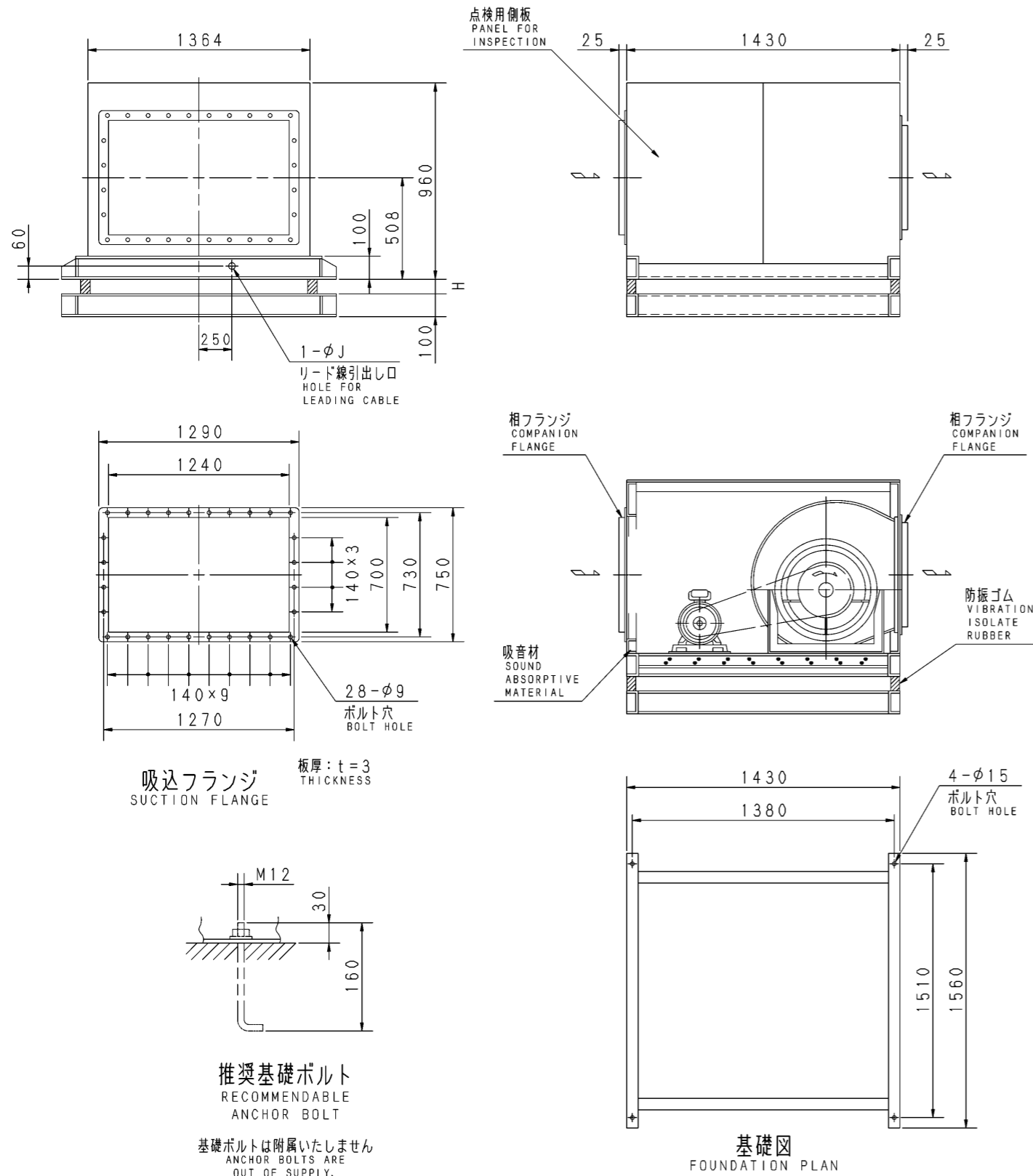

- 注) 1. 本図は、駆動側（プーリ側）より見た図です。  
DRAWING SHOWS THE DIMENSIONS VIEWED FROM PULLEY SIDE.  
2. ※印kW機種のVベルトにはレッドベルトを使用しています。  
MODELS MARKED \* ARE USED MULTIPLE V BELT.  
3. 機器の取付け、配管等は取扱説明書を参照してください。  
FOR INSTALLATION PLEASE REFER INSTRUCTION MANUAL.  
4. 本図は、エバラ標準電動機を使用した場合の図です。  
MOTORS ARE IN ACCORDANCE WITH EBARA STANDARDS.

出力 OUTPUT kW	回転速度 SPEED min <sup>-1</sup>	Vプーリ組合せ V PULLEY		Vベルト V BELT			寸法 SIZE J	概略 寸法 HEIGHT H	概略 質量 MASS kg
		電動機側 MOTOR SIDE	ファン側 FAN SIDE	型 TYPE	数 Q'TY	呼称(号) SIZE			
※ 0.75	475	71	236	A	1	73	22	20	308
	530	71	212	A	1	72			
※ 1.5	475	71	236	A	2	73	27	20	314
	530	71	212	A	2	71			
	585	71	190	A	2	70			
※ 2.2	650	71	170	A	2	69	27	20	325
	585	83	224	A	2	72			
	650	95	224	A	2	73			
	720	93	200	A	2	71			
※ 3.7	800	88	170	A	2	69	27	20	334
	720	100	212	A	2	72			
	800	106	200	A	2	72			
	860	103	180	A	2	70			
	910	103	170	A	2	70			
※ 5.5	960	103	160	A	2	69	35	20	354
	800	150	280	B	2	79			
	860	145	250	B	2	77			
	910	170	280	B	2	80			
	960	160	250	B	2	78			
※ 7.5	1025	160	236	B	2	77	35	20	370
	910	165	280	B	2	80			
	960	140	224	B	2	75			
11	1025	280	400	3V	2	950	52	20	400

標準附属品 STANDARD ACCESSORIES				特別附属品 SPECIAL ACCESSORIES		電動機 MOTOR		特殊仕様 SPECIAL SPEC.	
1	軸受(駆動側) UCPX07 BG (PULLEY SIDE)	8	防振ベース VIBRO ISOLATING BASE	1		周波数 Hz	Hz		
2	軸受(反駆動側) UCP205 BG (OPPOSITE SIDE)	9		2		電圧 V	V		
3	Vプーリ V PULLEY	10		3		出力 kW	kW		
4	Vベルト V BELT	11		4		形式 TYPE			
5	共通ベース COMMON BASE	12		5		メーカー MAKER			
6	相フランジ COMPANION FLANGE	13		6					
7	防振材(ゴム) ISOLATORS (RUBBER)	14		7					

御注文主 CUSTOMER	機器番号 ITEM NO.					
御使用先 FINAL USER	機器名称 ITEM NAME					
原製番 SER. NO.	機名 MODEL	風量 CAPACITY	静圧 STATIC PRESS.	回転速度 SPEED	出力 OUTPUT	数量 Q'TY
				min <sup>-1</sup>		

