

エバラDRMU4型消音ボックス付マルチエースファン  
EBARA MULTIACE FAN WITH SILENCER BOX

極数 4P  
POLE 4P

トップランナーモータ搭載  
with top runner motor

外形寸法図  
DIMENSIONS

機名 MODEL 21/2DRMU4

周波数 FREQUENCY 50 Hz

天井吊り形  
HANGER TYPE

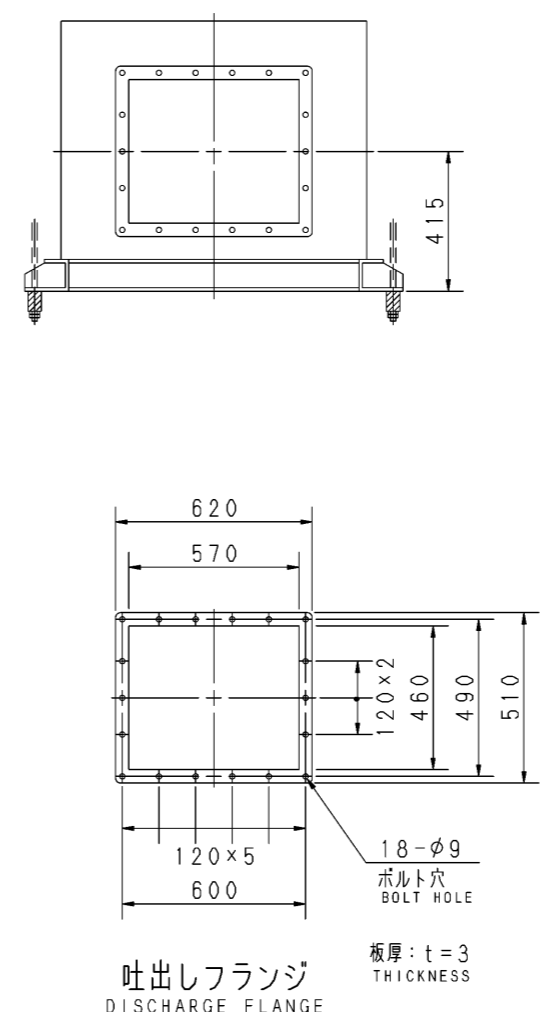
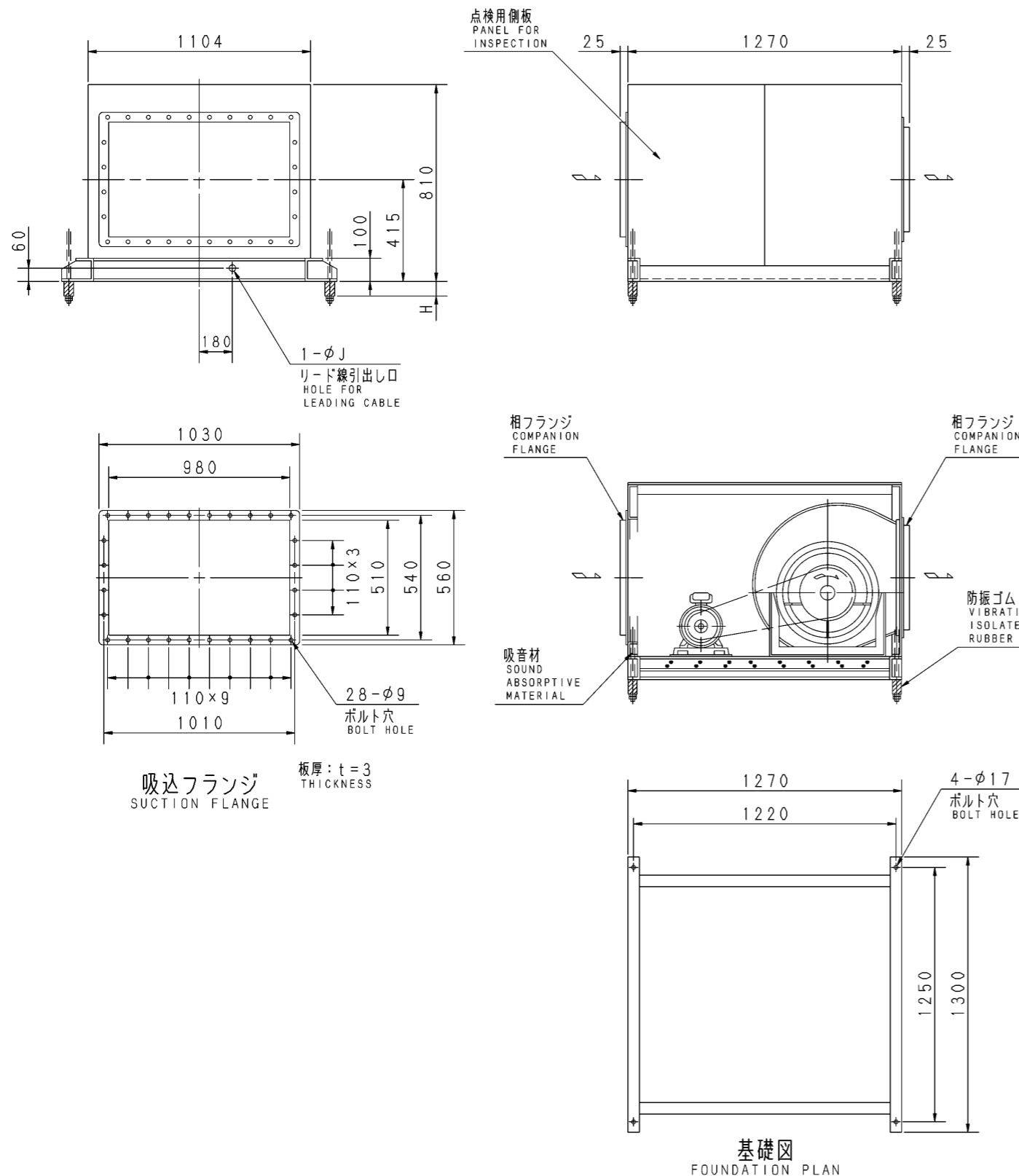

- 注) 1. 本図は、駆動側（プーリ側）より見た図です。  
DRAWING SHOWS THE DIMENSIONS VIEWED FROM PULLEY SIDE.
2. Vベルトは全数レッドベルトを使用しています。  
ALL MODELS ARE USED MULTIPLE V BELT.
3. 機器の取付け、配管等は取扱説明書を参照してください。  
FOR INSTALLATION PLEASE REFER INSTRUCTION MANUAL.
4. 天井吊りボルトは付属いたしません。  
HANGER BOLTS ARE OUT OF SUPPLY.
5. 本図は、エバラ標準電動機を使用した場合の図です。  
MOTORS ARE IN ACCORDANCE WITH EBARA STANDARDS.

出力 OUTPUT kW	回転速度 SPEED min <sup>-1</sup>	Vプーリ組合せ V PULLEY		Vベルト V BELT			寸法 SIZE J	概寸法 HEIGHT H	概質量 MASS kg
		電動機側 MOTOR SIDE	ファン側 FAN SIDE	型 TYPE	数 Q'TY	呼称(号) SIZE			
0.75	655	71	170	A	1	63	22	78	201
	760	103	212	A	1	67			
1.5	760	93	190	A	1	65	27	78	208
	830	103	190	A	1	65			
	910	90	150	A	1	62			
	965	95	150	A	1	62			
2.2	910	88	150	A	2	62	27	39	219
	965	95	150	A	2	62			
	1050	98	140	A	2	62			
	1105	80	109	A	2	58			
	1175	85	109	A	2	59			
3.7	1050	106	150	A	2	62	27	39	227
	1105	103	140	A	2	62			
	1175	118	150	A	2	63			
	1240	118	140	A	2	62			
	1305	125	140	A	2	63			
	1370	109	118	A	2	61			
5.5	1175	160	200	B	2	68	35	38	248
	1240	150	180	B	2	66			
	1305	145	165	B	2	65			
	1370	150	160	B	2	65			
7.5	1305	145	165	B	2	65	35	38	264
	1370	150	160	B	2	65			

標準附属品 STANDARD ACCESSORIES				特別附属品 SPECIAL ACCESSORIES		電動機 MOTOR		特殊仕様 SPECIAL SPEC.	
1	軸受(駆動側) UCPX07 BG (PULLEY SIDE)	8		1		周波数 Hz	Hz		
2	軸受(反駆動側) UCP204 BG (OPPOSITE SIDE)	9		2		電圧 V	V		
3	Vプーリ V-PULLEY	10		3		出力 kW	kW		
4	Vベルト V-BELT	11		4		形式 TYPE			
5	共通ベース COMMON BASE	12		5		メーカー MAKER			
6	相フランジ COMPANION FLANGE	13		6					
7	防振材(ゴム) ISOLATORS (RUBBER)	14		7					

御注文主 CUSTOMER	機器番号 ITEM NO.					
御使用先 FINAL USER	機器名称 ITEM NAME					
原製番 SER. NO.	機名 MODEL	風量 CAPACITY	静圧 STATIC PRESS.	回転速度 SPEED	出力 OUTPUT	数量 Q'TY
				min <sup>-1</sup>		

