

外形寸法 図
DIMENSIONS

浸出性能基準適合品

制御盤 標準仕様

適用範囲
APPLICATION 40BIPMD

並列交互運転方式

50Hz : 2S型
60Hz : 2S型

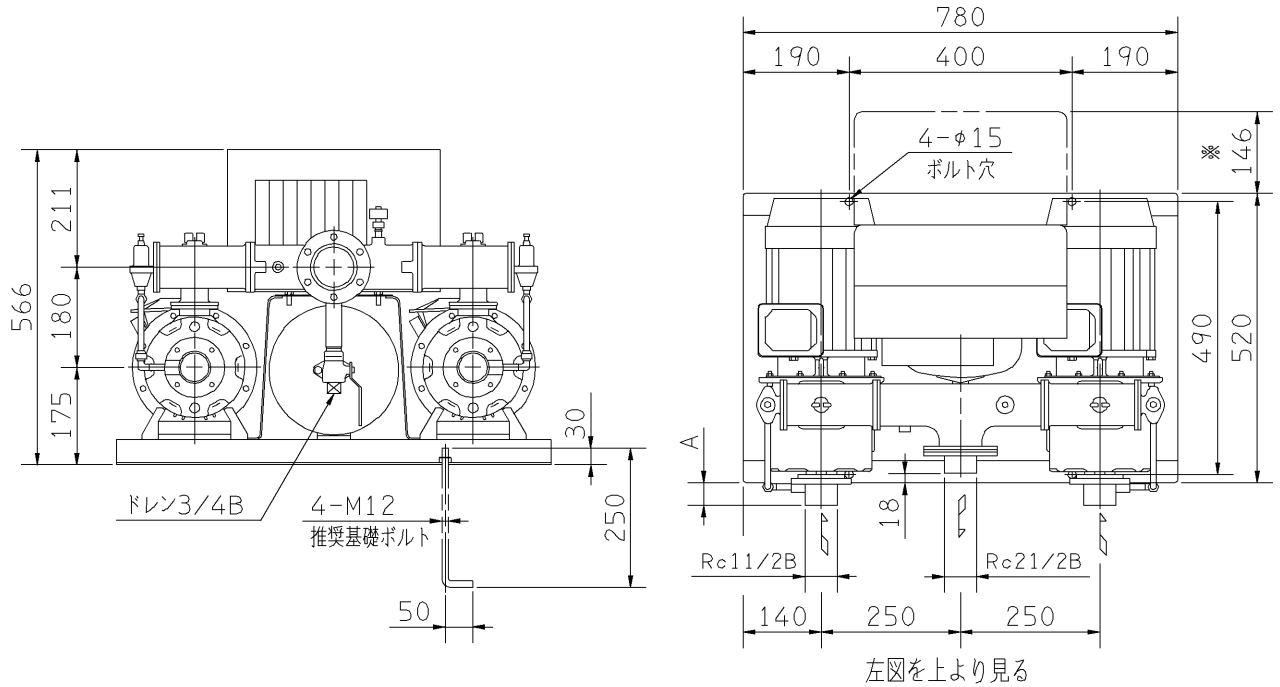

- 注) 1. ユニット内には、仕切弁を附属しておりませんので、ユニット出口にメンテナンス用として、必ず仕切弁を設置してください。
2. 三方ワンタッチ弁を利用して、圧力調整を行う場合は、ドレンから30~50l/minの流量が流れますので、仮設配管を設置してください。
3. ※ 制御盤カバー開閉スペースを示します。
4. 制御盤 標準仕様
2S : 滴減水警報付(標準装備)

周波数 Hz	機名 MODEL	電動機出力 OUT PUT kW	相 PHASE	寸法 DIM. A	質量 MASS kg
50	40BIPMD 5.75A	0.75×2	三相	-2	115
	40BIPMD 51.1A	1.1 ×2	三相	-2	120
	40BIPMD 51.5A	1.5 ×2	三相	-2	125
	40BIPMD 52.2A	2.2 ×2	三相	40	135
	40BIPMD 53.7A	3.7 ×2	三相	82	150
	40BIPMD 53.7B	3.7 ×2	三相	82	150
60	40BIPMD 6.75A	0.75×2	三相	-2	115
	40BIPMD 61.1A	1.1 ×2	三相	-2	120
	40BIPMD 61.5A	1.5 ×2	三相	-2	125
	40BIPMD 62.2A	2.2 ×2	三相	40	135
	40BIPMD 63.7A	3.7 ×2	三相	40	150
	40BIPMD 63.7B	3.7 ×2	三相	40	150

構成機器 ASSEMBLY PARTS				特殊仕様・特別付属品 SPECIAL SPEC. & ACCESSORIES			
1	ポンプ(2台) ステンレス製	9	呼水栓(2個)	17		1	
2	電動機(全閉防まつ形 2台)	10	ユニットベース	18		2	
3	BT-10型圧力タンク	11	制御盤	19		3	
4	減圧弁(2個)	12	相フランジ	20		4	
5	プレートチェック弁(2個)	13		21		5	
6	三方ワンタッチ弁	14		22		6	
7	圧力センサ	15		23		7	
8	吐出し集合管 ステンレス製	16		24		8	

御注文主 CUSTOMER		機器番号 ITEM NO.		同期速度 SPEED		出力 OUTPUT		数量 QTY	
御使用先 FINAL USER		機器名称 ITEM NAME		同期速度 SPEED		出力 OUTPUT		数量 QTY	
荏原製番 SER.NO.	機名 MODEL	給水量 CAPACITY	全揚程 TOTAL HEAD	同期速度 SPEED	出力 OUTPUT	数量 QTY			
				min ⁻¹					