

エバラBOY型深井戸用水中モータポンプ

EBARA SUBMERSIBLE DEEP WELL PUMPS

外形寸法図

DIMENSIONS

適用範囲 APPLICATION 50BOY

井戸径 WELL SIZE 100 mm

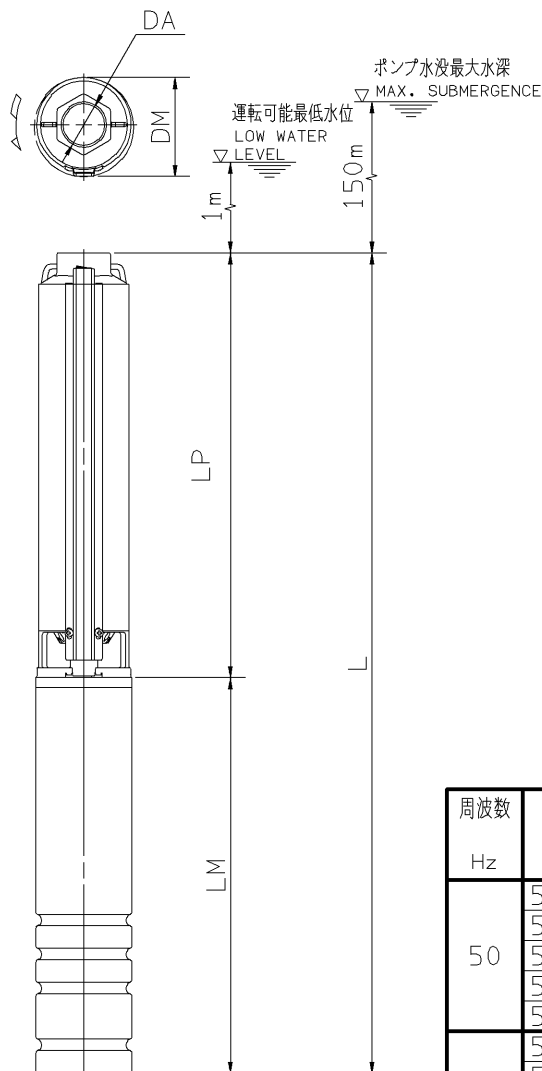

周波数 Hz	機名 MODEL	吐出しサイズ DIS. SIZE DA	ポンプ及びモータ PUMP&MOTOR				質量 MASS kg
			LP	LM	L	DM	
50	50BOY 12 51.5	G 2	569	385	954	98	17
	50BOY 17 52.2	G 2	746	420	1166	98	21
	50BOY 4 5.75	G 2	285	325	610	98	12
	50BOY 6 51.1	G 2	356	350	706	98	13
	50BOY 17 53.0	G 2	746	544	1290	98	22
60	50BOY 8 61.9	G 2	427	385	812	98	16
	50BOY 11 62.5	G 2	569	420	989	98	19
	50BOY 4 61.3	G 2	285	350	635	98	13
	50BOY 14 64.5	G 2	675	574	1249	98	24

標準附属品 STANDARD ACCESSORIES			特別附属品 SPECIAL ACCESSORIES			電動機 MOTOR		特殊仕様 SPECIAL SPEC.	
1	井戸蓋 WELL COVER	8	1			周波数 Hz	Hz		
2	吐出し曲管 DISCHARGE BEND	9	2			電圧 V	V		
3	自動空気抜き弁 AIR VENT VALVE	10	3			出力 kW	kW		
4	スルース弁 GATE VALVE	11	4			形式 TYPE			
5	チェック弁 CHECK VALVE	12	5			メーカー MAKER			
6	ユニオン UNION	13	6						
7	ニップル NIPPLE	14	7						

御注文主 CUSTOMER				機器番号 ITEM NO.			
御使用先 FINAL USER				機器名称 ITEM NAME			
荏原製番 SER.NO.	機名 MODEL	吐出量 CAPACITY	全揚程 TOTAL HEAD	同期速度 SPEED	出力 OUTPUT	数量 QTY	
				min ⁻¹			



EBARA CORPORATION

図番 DWG. NO. D50BOY 000
D50BOY

140521