

自動給水装置エバラフレッシャーミニ

EBARA PACKAGED BOOSTER SYSTEM MODEL HPE

永久磁石形同期電動機搭載

permanent magnet synchronous motor

外形寸法図 DIMENSIONS

浸出性能基準適合品

適用範囲
APPLICATION HPE

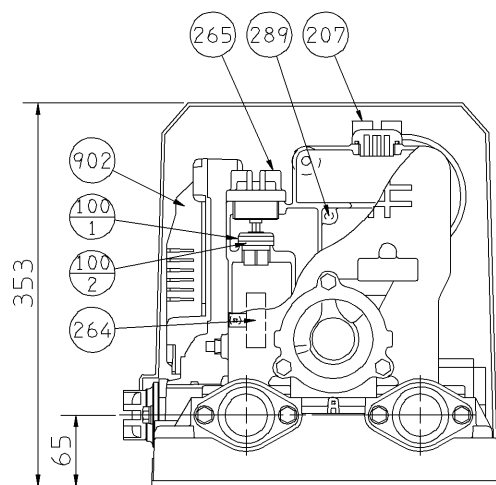
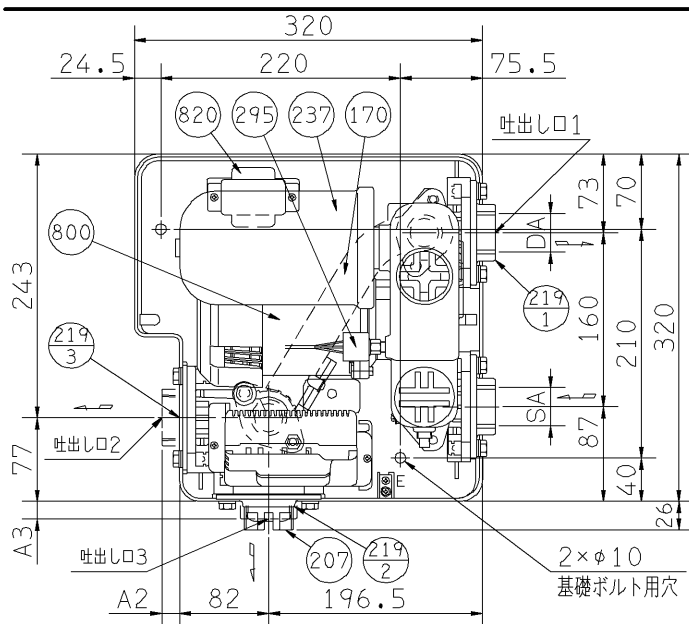

A 矢視

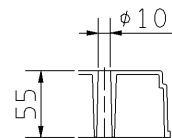

基礎ボルト用穴詳細

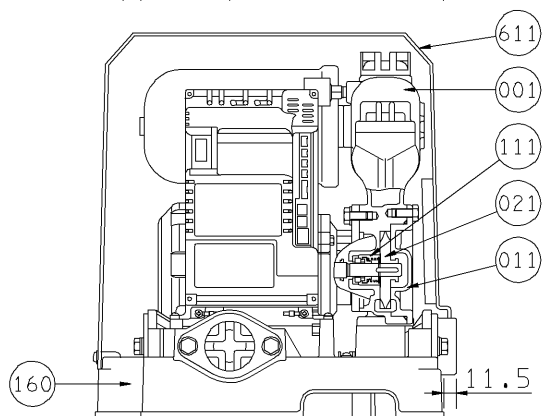

A

注)

1. 吐出しは、吐出し口1、2、3のいずれかをご使用ください。
2. 出荷時、吐出し口1には相フランジが、吐出し口2には水抜き栓（水抜きフランジ）が、吐出し口3には閉止フランジが取り付けられています。
3. 吐出し方向を変更される場合は、ご使用になる吐出し口に相フランジを、その他の口には閉止フランジを取り付け直してください。ただし、水抜き栓（水抜きフランジ）は、吐出し口2または吐出し口3に取付けてください。

機器構成

ASSEMBLY PARTS

219 ₂	水抜き用相フランジ		
219 ₁	相フランジ	902	制御盤
207	呼水栓・水抜き栓	820	DCリアクトル
170	連結管	800	電動機
160	ユニットベース	611	ユニットカバー
111	メカニカルシール	295	圧力センサ
100 ₂	弁体ゴム	289	温度センサ
100 ₁	フローチェック弁体	265	フローチェック本体
021	羽根車	264	凍結防止ヒータ
011	ケーシングカバー	237	圧力タンク
001	ケーシング	219 ₃	閉止フランジ

SA DA	機名	呼び出力 W	相	寸法		質量
				A2	A3	kg
Rc11/4	32HPE 0.75	750	三相	16	16	20

特別附属品 SPECIAL ACCESSORIES		電動機 MOTOR		特殊仕様 SPECIAL SPEC.	
1		周波数 Hz	Hz		
2		電圧 V	V		
3		出力 W	W		
4		形式 TYPE			
5		メーカー MAKER			
6					
7					

御注文主 CUSTOMER		機器番号 ITEM NO.		給水量 CAPACITY		全揚程 TOTAL HEAD		同期速度 SPEED		呼び出力 OUTPUT		数量 QTY	
御使用先 FINAL USER		機器名称 ITEM NAME		SER.NO.		MODEL		min ⁻¹					



EBARA CORPORATION

図番 DWG. NO. D32HPE 000
D32HPE

141017