

■用途

- ①化学液
- ②産業用
- ③工業用水
- ④給湯

■特長

- ①ステンレス製なので、化学液にも使用できます。
- ②小形軽量化を迫及した2極形、および4極形をシリーズ化しております。
- ③吸込、吐出し配管や、保温、保冷材を外すことなく分解・点検ができるBPO(Back Pull Out)形です。
- ④吐出し口がケーシングの中心上にあり、しかもケーシングに脚が付いているので、配管荷重に強い構造です。

■標準仕様

極	数	2極	4極
取扱液	液名 液温度 液粘度 液密度	清水・油・化学液※1 0~100℃※1 10mPa・s(cP)以下 0.7~1.0kg/L※1	
吸込全揚程 (選定図吐出し量範囲にて)	全揚程	—6m (20℃) (2極形の口径100×80は—3m)	
標準許容押込圧力	圧力	要目表をご覧ください。	
構造	羽根車軸封 軸受	クローズド グランドバックシン 密封玉軸受	
フランジ	フランジ	JIS 10K形 (並)※2	
材料	ケーシング 羽根車軸 主軸スリーブ 軸スリーブ ガスケット グランドバックシン	SCS13 SCS13 SUS304 SUS304※3 ふっ素ゴム 炭化繊維	
電動機※4※5	電圧 形式・保護方式 効率	三相 200/220V : 37kW以下 200/220・400/440V : 45kW 全閉外扇形・IP44 (屋内) IE3 (プレミアム効率)※6※7	
設置場所※8	場所	屋内	

- ※1 材料・軸封装置選定資料をご覧ください。
- ※2 フランジのガスケット座面は、フライス仕上げになります。
- ※3 軸スリーブは口径125×100以上のみにつきます。
- ※4 インバータ駆動の場合は、別項の「インバータ運転時の注意」をご参照ください。
- ※5 電圧変動：±5%以内・周波数変動：±2%以内・電圧・周波数の同時変動：双方絶対値の和が5%以内。
ただしいずれの場合も電動機の実効電圧・温度上昇などは定格値に準じません。
- ※6 三相0.75kW以上はトップランナーモーターです。
- ※7 三相0.75kW未満はプレミアム効率相当(当社独自設定)電動機です。
- ※8 周囲温度0~40℃、相対湿度85%以下(結露しないこと)、標高1000m以下、腐食性および爆発性ガス、蒸気がないこと。
- * 電動機特性は別項の「エバラ電動機」をご参照ください。

■標準付属品

共通ベース1基
カップリング1組
カップリングガード1式

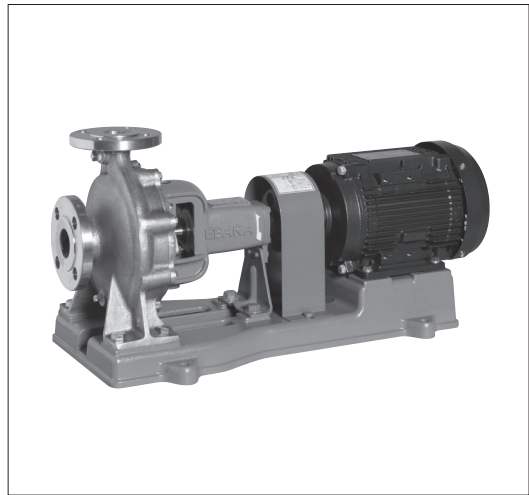

■特殊仕様

構造変更	軸封	メカニカルシール(0~90℃)※1 (摺動材：SiC/カーボン Vリング：四ふっ化樹脂)
	軸封	メカニカルシール(0~90℃)※1 (摺動材：SiC/SiC Oリング：ふっ素ゴム)
材料変更	軸受	軸受オイルバス潤滑式※2
	軸スリーブ付	軸スリーブ付：口径100×80以下のみ 外部注水式 クエンチ注水式※3
電動機変更	全閉外扇形・IP44(屋外)	0.4kW
	全閉外扇形・IP55(屋外)	0.75kW以上 異電圧 400/440V : 37kW以下
その他	禁油処理 (B区分)※5 ベース新規 立会試験	

- ※1 水系の取扱液で、液温が80℃を越える場合は外部注水が必要となります。
- ※2 2極形は軸スリーブ付になります。
- ※3 軸封メカニカルシール仕様のみ対応いたします。2極形はさらに軸受オイルバス潤滑式が必要です。
- ※4 32×32FSS2F、40×32FSS2F、50×40FSS2E、50×40FSS2F、65×50FSS2E型は除きます。
- ※5 軸封構造はメカニカルシールSiC/カーボン、Oリング：ふっ素ゴムのみ適用となります。

■特別付属品 (オプション)

溶接形相フランジ (ステンレス製)※1
溶接形特殊相フランジ(ステンレス製)：口径80×65以下※2
吐出し異径管 (ステンレス製)：口径100×80以上※2
呼水じょうご
防振架台

- ※1 ボルト・ナット各1枚分付。相フランジの寸法は別項の「付属品 フランジ」をご参照ください。
- ※2 吐出し配管を吸込側の配管と合わせる時に使用します。

■機名説明

50	×	40	FSS2H	6	5.5	B
①		②		③	④	⑤
①吸込口径(mm) ②吐出し口径(mm)						
③機種記号(型式)※ ④周波数(5: 50Hz、6: 60Hz)						
⑤出力(kW) ⑥判別記号						
※機種記号中の数値は極数を表します。						

■選定図

●2極形 60Hz [同期速度：3600min⁻¹]

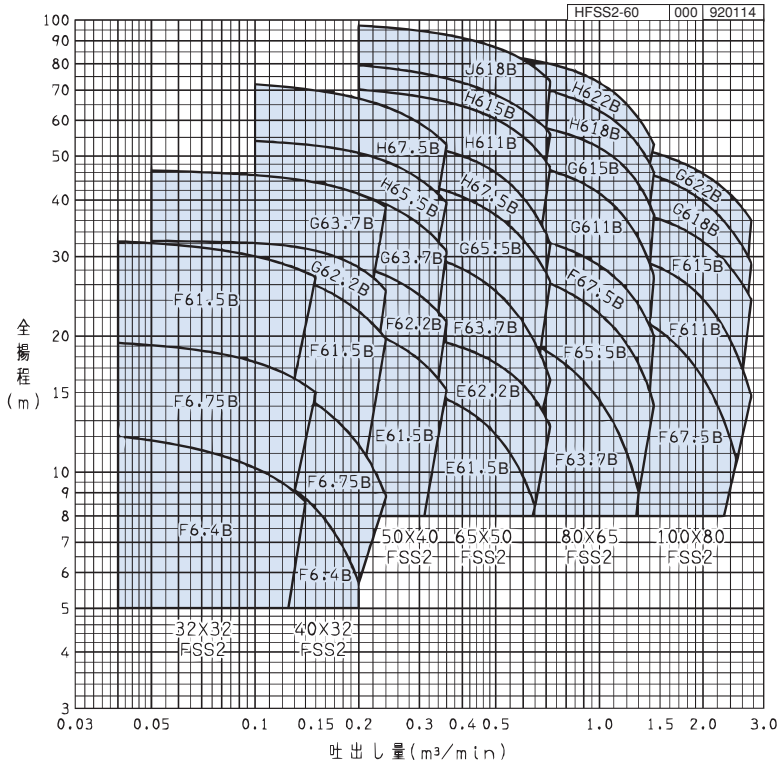

●4極形 60Hz [同期速度：1800min⁻¹]

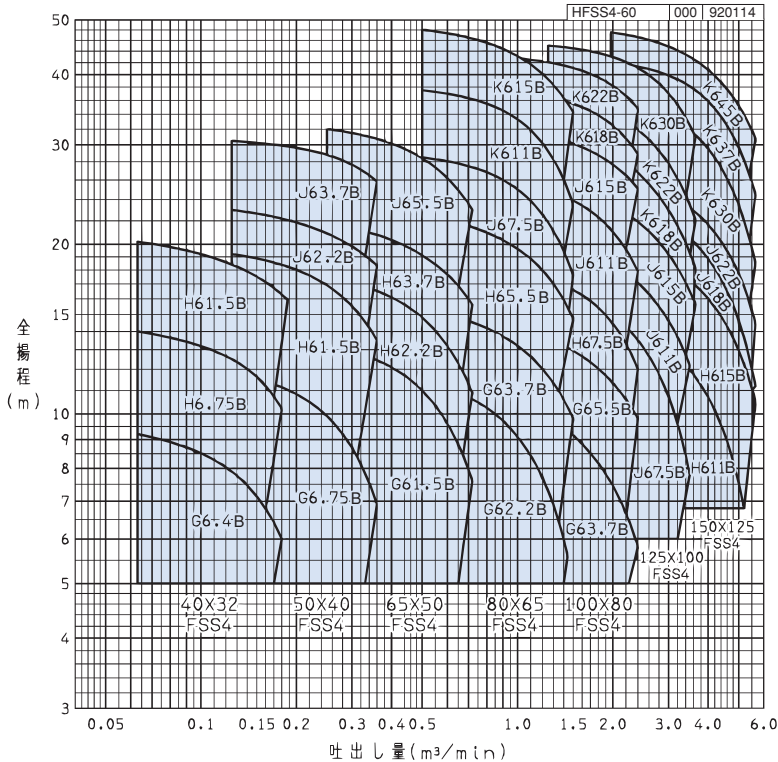



■要目表

●2極形

口径 mm	機名	出力 kW	吐出し量 m ³ /min	全揚程 m	吐出し量 m ³ /min	全揚程 m	標準許容 挿込圧力 MPa (kgf/cm ²) ※	防振架台 適用表 型式
32×32	32×32FSS2F6.4B	0.4	0.040	12.0	0.140	8.6	0.66 [6.7]	DB-1
	32×32FSS2F6.75B	0.75	0.040	19.3	0.150	15.0	0.59 [6.0]	DB-1
	32×32FSS2F61.5B	1.5	0.040	32.4	0.150	27.0	0.46 [4.6]	DB-1
40×32	40×32FSS2F6.4B	0.4	0.090	10.5	0.200	5.7	0.67 [6.8]	DB-1
	40×32FSS2F6.75B	0.75	0.090	16.7	0.240	8.8	0.60 [6.1]	DB-1
	40×32FSS2F61.5B	1.5	0.090	29.0	0.240	19.7	0.48 [4.8]	DB-1
	40×32FSS2G62.2B	2.2	0.050	32.4	0.240	25.2	0.65 [6.6]	DB-1
	40×32FSS2G63.7B	3.7	0.050	46.4	0.240	38.6	0.51 [5.2]	DB-2
	50×40FSS2E61.5B	1.5	0.125	22.0	0.360	15.2	0.56 [5.7]	DB-1
50×40	50×40FSS2F62.2B	2.2	0.125	30.3	0.360	21.5	0.47 [4.7]	DB-2
	50×40FSS2G63.7B	3.7	0.125	44.0	0.360	30.8	0.51 [5.2]	DB-2
	50×40FSS2H65.5B	5.5	0.100	53.9	0.360	39.4	0.41 [4.1]	DB-3
	50×40FSS2H67.5B	7.5	0.100	72.0	0.360	53.0	0.23 [2.3]	DB-3
	65×50FSS2E61.5B	1.5	0.250	15.7	0.650	8.4	0.62 [6.3]	DB-1
65×50	65×50FSS2F62.2B	2.2	0.250	20.4	0.720	12.6	0.57 [5.8]	DB-1
	65×50FSS2F63.7B	3.7	0.250	31.4	0.720	16.0	0.46 [4.6]	DB-2
	65×50FSS2G65.5B	5.5	0.250	44.6	0.720	26.4	0.51 [5.2]	DB-3
	65×50FSS2H67.5B	7.5	0.250	54.0	0.720	32.0	0.40 [4.0]	DB-3
	65×50FSS2H611B	11	0.200	70.1	0.720	47.2	0.25 [2.5]	DB-5
	65×50FSS2H615B	15	0.200	79.3	0.720	56.0	0.17 [1.7]	DB-5
	65×50FSS2J618B	18.5	0.200	97.1	0.720	73.0	0.00 [0.0]	DB-5
80×65	80×65FSS2F63.7B	3.7	0.500	20.7	1.300	9.0	0.55 [5.6]	DB-2
	80×65FSS2F65.5B	5.5	0.500	28.5	1.440	14.1	0.47 [4.7]	DB-3
	80×65FSS2F67.5B	7.5	0.500	34.2	1.440	20.0	0.42 [4.2]	DB-3
	80×65FSS2G611B	11	0.500	49.0	1.440	27.1	0.46 [4.6]	DB-5
	80×65FSS2G615B	15	0.500	60.0	1.440	37.0	0.35 [3.5]	DB-5
	80×65FSS2H618B	18.5	0.500	73.4	1.440	46.0	0.21 [2.1]	DB-6
	80×65FSS2H622B	22	0.500	83.5	1.440	53.1	0.11 [1.1]	DB-6
	100×80FSS2F67.5B	7.5	0.980	24.0	2.500	10.6	0.51 [5.2]	DB-3
100×80	100×80FSS2F611B	11	0.980	31.0	2.760	14.7	0.44 [4.4]	DB-5
	100×80FSS2F615B	15	0.980	39.0	2.760	24.1	0.37 [3.7]	DB-5
	100×80FSS2G618B	18.5	0.980	48.5	2.760	29.0	0.46 [4.6]	DB-5
	100×80FSS2G622B	22	0.980	54.0	2.760	36.1	0.39 [3.9]	DB-6

※印は、メカニカルシール形の値です。グランドパッキン形の場合0.4MPa [4.0kgf/cm²]以上の値は全て0.4MPa [4.0kgf/cm²]となります。

●4極形

口径 mm	機名	出力 kW	吐出し量 m ³ /min	全揚程 m	吐出し量 m ³ /min	全揚程 m	標準許容 挿込圧力 MPa (kgf/cm ²) ※	防振架台 適用表 型式
40×32	40×32FSS4G6.4B	0.4	0.063	9.2	0.180	6.0	0.69 [7.0]	DB-1
	40×32FSS4H6.75B	0.75	0.063	14.0	0.180	10.2	0.64 [6.5]	DB-1
	40×32FSS4H61.5B	1.5	0.063	20.2	0.188	15.9	0.58 [5.9]	DB-2
50×40	50×40FSS4G6.75B	0.75	0.125	11.8	0.360	6.9	0.67 [6.8]	DB-1
	50×40FSS4H61.5B	1.5	0.125	19.2	0.360	13.5	0.59 [6.0]	DB-2
	50×40FSS4J62.2B	2.2	0.125	23.0	0.360	18.3	0.56 [5.7]	DB-4
	50×40FSS4J63.7B	3.7	0.125	30.5	0.360	25.8	0.48 [4.8]	DB-4
	65×50FSS4G61.5B	1.5	0.250	13.2	0.720	7.6	0.65 [6.6]	DB-2
65×50	65×50FSS4H62.2B	2.2	0.250	17.4	0.720	10.9	0.61 [6.2]	DB-2
	65×50FSS4H63.7B	3.7	0.250	21.7	0.720	15.6	0.57 [5.8]	DB-2
	65×50FSS4J65.5B	5.5	0.250	32.0	0.720	23.0	0.47 [4.7]	DB-4
	80×65FSS4G62.2B	2.2	0.500	11.4	1.440	5.6	0.67 [6.8]	DB-2
80×65	80×65FSS4G63.7B	3.7	0.500	15.3	1.500	9.8	0.63 [6.4]	DB-2
	80×65FSS4H65.5B	5.5	0.500	22.5	1.500	14.7	0.56 [5.7]	DB-4
	80×65FSS4J67.5B	7.5	0.500	28.5	1.500	17.6	0.49 [4.9]	DB-5
	80×65FSS4K611B	11	0.500	37.5	1.500	23.5	0.40 [4.0]	DB-6
	80×65FSS4K615B	15	0.500	48.0	1.500	34.3	0.30 [3.0]	DB-6
	100×80FSS4G63.7B	3.7	0.790	11.0	2.400	5.8	0.67 [6.8]	DB-4
100×80	100×80FSS4G65.5B	5.5	0.790	14.5	2.400	9.8	0.63 [6.4]	DB-4
	100×80FSS4H67.5B	7.5	0.790	18.5	2.400	12.0	0.59 [6.0]	DB-5
	100×80FSS4J611B	11	0.790	26.0	2.400	17.9	0.53 [5.4]	DB-6
	100×80FSS4J615B	15	0.790	32.5	2.400	25.1	0.46 [4.6]	DB-6
	100×80FSS4K618B	18.5	0.790	37.5	2.400	28.9	0.41 [4.1]	DB-7
	100×80FSS4K622B	22	0.790	43.0	2.400	34.8	0.36 [3.6]	DB-7
	125×100FSS4J67.5B	7.5	1.250	17.2	3.500	7.8	0.60 [6.1]	DB-5
125×100	125×100FSS4J611B	11	1.250	20.5	3.500	12.2	0.57 [5.8]	DB-6
	125×100FSS4J615B	15	1.250	25.5	3.650	15.6	0.52 [5.3]	DB-7
	125×100FSS4K618B	18.5	1.250	32.5	3.650	18.1	0.43 [4.3]	DB-7
	125×100FSS4K622B	22	1.250	37.0	3.650	22.1	0.41 [4.1]	DB-7
	125×100FSS4K630B	30	1.250	45.0	3.650	31.0	0.33 [3.3]	DB-8
	150×125FSS4H611B	11	1.970	14.5	5.200	6.8	0.63 [6.4]	DB-7
150×125	150×125FSS4H615B	15	1.970	19.5	5.650	10.5	0.59 [6.0]	DB-7
	150×125FSS4J618B	18.5	1.970	23.5	5.650	11.2	0.55 [5.6]	DB-7
	150×125FSS4J622B	22	1.970	26.0	5.650	14.5	0.52 [5.3]	DB-7
	150×125FSS4K630B	30	1.970	36.0	5.650	18.5	0.42 [4.2]	DB-8
	150×125FSS4K637B	37	1.970	42.0	5.650	24.5	0.36 [3.6]	DB-8
	150×125FSS4K645B	45	1.970	47.5	5.650	30.8	0.31 [3.1]	DB-8

※印は、メカニカルシール形の値です。グランドパッキン形の場合0.4MPa [4.0kgf/cm²]以上の値は全て0.4MPa [4.0kgf/cm²]となります。



■材料・軸封装置選定資料

注) 密度・濃度・温度の欄に○印があるものは、その数値をご確認ください(場合によっては使用できません)。なお、一般的な区分を記載してありますが、液の性状や使用条件により腐食性・メカニカルシール及び注水方式の選定が大幅に変化する場合がありますので、本表は一応の目安としてご使用ください。(FSS・VNP型にて対応不可の場合あり。)

液名	ガスケット	グランドパッキン	メカニカルシール		密度	濃度	温度
			材料	注水方式			
アクリル酸	F	D	1.3	S+Q	○	○	
アクリル酸エチル	T	D	1.3	S+Q			
アクリル酸メチル	T	D	1.3	S+Q			
アクロニトリル	T	C	1.3	S+Q			
アセトアルデヒド	T	C	1.3	S+Q	○		
アセトニトリル	F	D	1.3	S+Q			○
アセトン	T	C	1.3	S			
亜麻仁油	F	C	1.3	S			
アミルアルコール	F	C	1.3	S			○
アミルエーテル	F	C	1.3	S			
アリルアセト	T	C	1.3	S			
アリルアルコール	F	C	1.3	S			
アリルクロライド	F	C	1.3	S	○	○	
アンモニア水	F	C	2.3,4	S	○	○	
イソアミルアルコール	F	C	1.3	S			
イソオクタン	F	D	1.3	S			○
イソブチルアルコール	F	C	1.3	S			○
イソブチルメチルケトン	F	D	1.3	S			
イソプロピルアルコール	F	C	1.3	S			○
イソプロピルベンゼン	T	D	1.3	S			
イソク	T	D	1.3	S			○
エチルアルコール	F	C	1.3	S			
エチルピリジン	T	D	1.3	S			
エチルベンゼン	F	C	1.3	S			
エチレンジグリコール	F	C	1.3	S	○		
塩化アミル	T	D	1.3	S+Q			○
塩化エチレン	F	D	2.3	S	○		
塩化ナトリウム	F	C	2.4	S+Q	○	○	
塩化バリウム	F	C	2.4	S+Q	○	○	
塩化メチル	F	D	2.3,4	S+Q			
オクタノール	F	C	1.3	S			
オクタン	F	D	1.3	S			
オレイン酸	F	C	1.3	S			○
海水	F	C	1.3	S			
果実酸	F	C	1.3	S			
カ性ソーダ	T	D	2.3,4	S+Q	○	○	
ガリン	F	C	1.3	S			
カラシ油	F	C	1.3	S			
キシレン	F	C	1.3	S			
クエン酸	F	C	2.4	S+Q	○	○	
グリセリン	F	C	1.3	S	○	○	
クレオソート	F	D	1.3	S	○		
クレゾール	F	D	1.3	S+Q	○		
クロムミョウバン	F	D	2.3,4	S+Q	○	○	
クロルベンゼン	T	C	1.3	S	○		
ケイ酸ソーダ	F	C	2.3,4	S+Q			
軽油	F	C	1.3	S			

液名	ガスケット	グランドパッキン	メカニカルシール		密度	濃度	温度
			材料	注水方式			
鯨油	F	C	1.3	S			
鉱物油	F	C	1.3	S			
酢酸	T	C	1.3	S	○	○	
酢酸アミル	T	C	1.3	S			○
酢酸アリル	T	D	1.3	S			
酢酸エチル	T	C	1.3	S			○
酢酸セルロース	T	D	1.3	S+Q	○	○	
酢酸ブチル	T	D	1.3	S			○
酢酸プロピル	T	D	1.3	S			
酢酸ベンジル	T	D	1.3	S	○		
作動油	F	C	1.3	S			
ジアセトンアルコール	T	C	1.3	S			
ジエチルベンゼン	F	C	1.3	S			○
ジエチレンジグリコール	F	C	1.3	S	○	○	
ジオキサン	T	D	1.3	S	○	○	
ジクロヘキサン	F	C	1.3	S			○
ジクロルベンゼン	F	C	1.3	S	○	○	
ジクロルベンタン	F	D	1.3	S	○	○	
臭化カリ	F	D	2.3,4	S+Q	○	○	
臭化ソーダ	F	D	2.3,4	S+Q	○	○	
重クロム酸カリウム	F	C	2.3,4	S+Q	○	○	
重炭酸アンモニウム	F	C	2.3,4	S+Q	○	○	
重炭酸ナトリウム	F	C	2.3,4	S+Q	○	○	
亜油	F	C	1.3	S			
濁滑油	F	C	1.3	S			
硝酸カリ	F	C	2.3,4	S+Q	○	○	
硝酸ソーダ	F	C	2.3,4	S+Q	○	○	
硝酸第二鉄	F	D	2.4	S+Q	○	○	
硝酸銅	F	D	2.3,4	S+Q	○	○	
水酸化カルシウム	F	C	2.4	S+Q	○	○	
水酸化マグネシウム	F	C	2.4	S+Q	○	○	
ステレン	F	D	1.3	S			
石灰酸	T	D	2.3,4	S+Q	○	○	
石油	F	C	1.3	S			
石油ベンジン	F	C	1.3	S			○
石けん水	F	C	2.3,4	S+Q	○	○	
セロソルブ	T	D	1.3	S			
染色液	F	D	2.3,4	S			○
ソーラ油	F	D	1.3	S			
ソルベントナフサ	F	C	1.3	S			
ダイフロイル	F	C	1.3,4	S			
炭酸アンモニウム	F	D	2.3,4	S+Q			○
炭酸カリ	F	D	2.3,4	S+Q	○	○	
炭酸カルシウム	F	C	2.3,4	S+Q	○	○	
炭酸水	F	C	1.3	S+Q			
炭酸ナトリウム	F	C	2.3,4	S+Q	○	○	
タンニン酸	F	D	2.4	S+Q	○	○	

液名	ガスケット	グランドパッキン	メカニカルシール		密度	濃度	温度
			材料	注水方式			
チオフェノール	F	D	1.3	S			
テレピン油	F	C	1.3	S	○		
灯油	F	C	1.3	S			
トリクロルエチレン	F	C	1.3	S			
トリオール	T	C	1.3	S	○	○	
ナフサ	F	C	1.3	S			○
乳化油	F	C	2.3,4	S			
乳酸	F	C	2.3,4	S			
尿素	F	D	2.3,4	S+Q	○	○	
燃料油	F	C	1.3	S	○	○	
ノニルフェノール	F	D	1.3	S			
廃液	F	C	2.4	S			○
パラフィンワックス	F	C	2.4	S+Q			
ヒマシ油	F	C	1.3	S			
フタル酸ジアミル	F	D	1.3	S			
フタル酸ジエチル	F	D	1.3	S	○		
フタル酸ジブチル	T	D	1.3	S	○		
ブチルアルコール	F	C	1.3	S	○		
ブチルエーテル	T	C	1.3	S			
フルフラール	T	C	1.3	S			
ブレーキ油	F	C	1.3	S			
プロピレンジグリコール	F	C	1.3	S			
ヘキサン	F	C	2.3	S	○		
ヘキシルアルコール	F	C	1.3	S			
ヘプタン	F	C	1.3	S			
ヘプチルアルコール	F	C	1.3	S			
ベンジン	F	C	2.3,4	S+Q			
ベンズアルデヒド	T	C	1.3	S			
ベンゼン	T	C	1.3	S	○		
ホウ酸	F	C	2.4	S+Q			
ホルマリン	F	C	1.3	S	○	○	
ミネラルスピリット	F	C	1.3	S	○		
無水酢酸	T	C	1.3	S			
メチルアルコール	F	C	2.3	S	○	○	
メチルイソブチルケトン	T	D	1.3	S			
メチルエチルケトン	T	D	1.3	S			
メチルクロロホルム	F	C	1.3	S			○
モノエチレンジグリコール	F	C	1.3	S	○	○	
ヨウ化カリ	F	D	2.3,4	S+Q			
酪酸	T	C	1.3	S	○	○	
酪酸エチル	T	D	1.3	S	○		
酪酸メチル	T	D	1.3	S	○		
リグロイン	F	D	1.3	S			
硫化ソーダ	F	D	2.3,4	S+Q			
冷凍機油	F	C	1.3	S	○	○	

記号説明

- ガスケット材料 F:ふっ素ゴム T:PTFE(適応外機種あり。P.220■特殊仕様※4参照)
- グランドパッキン材料 C:炭化繊維 D:PTFE繊維
- メカニカルシール材料 VNP型 1:セラミックス/カーボン
- FSS型 2:超硬/カーボン
- 注水方式(メカニカルシール) S:自己注水 3:SiC/カーボン 4:SiC/SiC
- S+Q:自己注水+クエンチ(又は外部注水)

■外形寸法図 計画・実施に際しては納入仕様書をご請求ください。

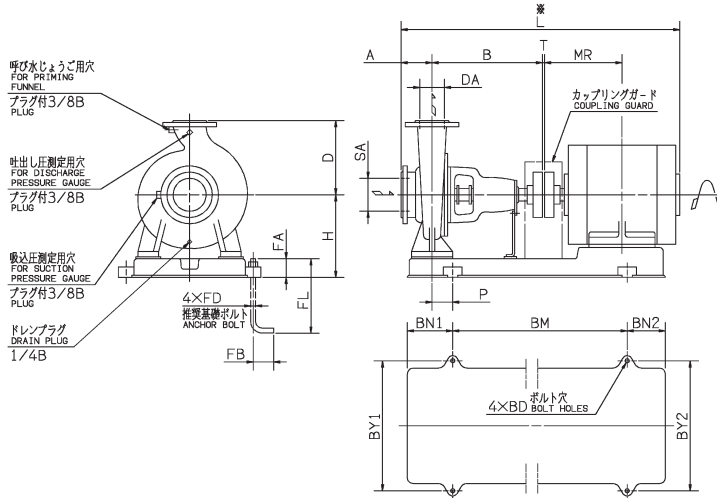

●2極形

注) ※印Lの値は概略値を示します。

単位: mm

吸込口径 SA	吐出し口径 DA	機名	出力 kW	ポンプ及び電動機																質量 kg		
				A	B	H	D	P	T	MR	L	BM	BN1	BN2	BY1	BY2	BD	FD	FL		FA	FB
32	32	32×32FSS2F6.4B	0.4	65	280	162	140	35	3	120	618.5	350	95	95	230	190	12	M10	200	40	40	39.5
		32×32FSS2F6.75B	0.75	65	280	162	140	35	3	140	641	370	95	95	230	230	12	M10	200	40	40	42.5
		32×32FSS2F61.5B	1.5	65	280	162	140	45	3	168.5	692	420	105	80	230	230	12	M10	200	40	40	51
40	32	40×32FSS2F6.4B	0.4	65	280	162	140	35	3	120	618.5	350	95	95	230	190	12	M10	200	40	40	39.5
		40×32FSS2F6.75B	0.75	65	280	162	140	35	3	140	619.5	370	95	95	230	230	12	M10	200	40	40	42.5
		40×32FSS2F61.5B	1.5	65	280	162	140	45	3	168.5	692	420	105	80	230	230	12	M10	200	40	40	51
		40×32FSS2G62.2B	2.2	80	280	182	160	45	3	168.5	707	420	105	80	290	230	12	M10	200	40	40	60
		40×32FSS2G63.7B	3.7	80	280	182	160	45	3	200	754.5	420	105	120	290	290	12	M10	200	40	40	72
50	40	50×40FSS2E61.5B	1.5	80	280	162	140	45	3	168.5	707	420	105	80	230	230	12	M10	200	40	40	51
		50×40FSS2F62.2B	2.2	80	280	162	140	45	3	168.5	707	420	105	80	230	230	12	M10	200	40	40	56
		50×40FSS2G63.7B	3.7	80	280	182	160	45	3	200	754.5	420	105	120	290	230	12	M10	200	40	40	73
		50×40FSS2H65.5B	5.5	80	360	230	180	55	3	239	897	540	130	150	350	350	15	M12	250	50	50	114
		50×40FSS2H67.5B	7.5	80	360	230	180	55	3	239	897	540	130	150	350	350	15	M12	250	50	50	118
65	50	65×50FSS2E61.5B	1.5	80	280	162	140	45	3	168.5	707	420	105	80	230	230	12	M10	200	40	40	54
		65×50FSS2E62.2B	2.2	80	280	162	140	45	3	168.5	707	420	105	80	230	230	12	M10	200	40	40	58
		65×50FSS2F63.7B	3.7	80	360	162	140	55	3	200	834.5	480	115	130	290	290	12	M10	200	40	40	74
		65×50FSS2G65.5B	5.5	80	360	202	160	70	3	239	897	540	130	150	320	320	15	M12	250	50	50	107
		65×50FSS2H67.5B	7.5	100	360	230	180	55	3	239	917	540	130	150	350	350	15	M12	250	50	50	121
		65×50FSS2H611B	11	100	360	245	180	95	3	323	1059	660	170	120	400	400	19	M16	315	65	63	162
		65×50FSS2H615B	15	100	360	245	180	95	3	323	1059	660	170	120	400	400	19	M16	315	65	63	173
		65×50FSS2J618B	18.5	100	360	265	225	95	3	345	1103	660	170	120	400	400	19	M16	315	65	63	200
80	65	80×65FSS2F63.7B	3.7	100	360	202	160	70	3	200	854.5	540	130	60	290	290	15	M12	250	50	50	83
		80×65FSS2F65.5B	5.5	100	360	202	160	70	3	239	917	540	130	150	320	320	15	M12	250	50	50	108
		80×65FSS2F67.5B	7.5	100	360	202	160	70	3	239	917	540	130	150	320	320	15	M12	250	50	50	112
		80×65FSS2G611B	11	100	360	245	180	95	3	323	1059	660	170	120	400	400	19	M16	315	65	63	161
		80×65FSS2G615B	15	100	360	245	180	95	3	323	1059	660	170	120	400	400	19	M16	315	65	63	172
		80×65FSS2H618B	18.5	100	360	245	200	95	3	345	1103	660	170	120	400	400	19	M16	315	65	63	192
		80×65FSS2H622B	22	100	360	265	200	95	3	351.5	1097	660	170	170	350	440	19	M16	315	65	63	271
100	80	100×80FSS2F67.5B	7.5	100	360	230	180	55	3	239	917	540	130	150	350	350	15	M12	250	50	50	121
		100×80FSS2F611B	11	100	360	245	180	95	3	323	1059	660	170	120	400	400	19	M16	315	65	63	162
		100×80FSS2F615B	15	100	360	245	180	95	3	323	1059	660	170	120	400	400	19	M16	315	65	63	173
		100×80FSS2G618B	18.5	100	360	245	200	95	3	345	1103	660	170	120	400	400	19	M16	315	65	63	191
		100×80FSS2G622B	22	100	360	265	200	95	3	351.5	1097	660	170	170	350	440	19	M16	315	65	63	270



■外形寸法図 計画・実施に際しては納入仕様書をご請求ください。

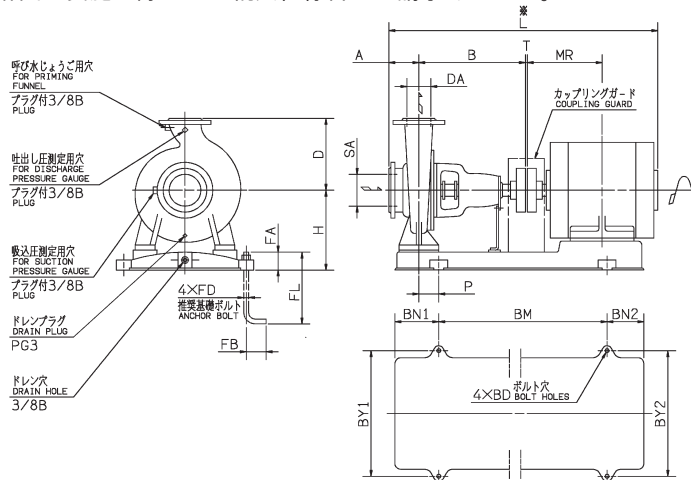

注) ※印Lの値は概略値を示します。 単位：mm

●4極形

吸込口径 SA	吐出し口径 DA	機名	出力 kW	ポンプ及び電動機																	質量 kg		
				A	B	H	D	P	T	MR	L	PG3	BM	BN1	BN2	BY1	BY2	BD	FD	FL		FA	FB
40	32	40×32FSS4G6.4B	0.4	80	360	172	160	45	3	120	693.5	1/4B	420	105	90	290	190	12	M10	125	35	40	44
		40×32FSS4H6.75B	0.75	80	360	205	180	45	3	140	732.5	1/4B	420	105	115	290	210	15	M12	250	45	50	56.5
		40×32FSS4H61.5B	1.5	80	360	210	180	55	3	168.5	787	1/4B	480	115	90	290	230	15	M12	250	45	50	63
50	40	50×40FSS4G6.75B	0.75	80	360	172	160	45	3	140	732.5	1/4B	420	105	115	290	210	12	M10	125	35	40	52.5
		50×40FSS4H61.5B	1.5	100	360	210	180	55	3	168.5	807	1/4B	480	115	105	350	230	15	M12	250	45	50	66
		50×40FSS4J62.2B	2.2	100	360	230	225	40	3	193	858	1/4B	480	115	145	400	260	15	M12	250	45	50	85
50	40	50×40FSS4J63.7B	3.7	100	360	230	225	40	3	200	854.5	1/4B	480	115	145	400	290	15	M12	250	45	50	97
		65×50FSS4G61.5B	1.5	100	360	210	180	55	3	168.5	807	1/4B	480	115	105	350	230	15	M12	250	45	50	65
		65×50FSS4H62.2B	2.2	100	360	210	200	55	3	193	858	1/4B	480	115	145	350	260	15	M12	250	45	50	80
65	50	65×50FSS4H63.7B	3.7	100	360	210	200	55	3	200	854.5	1/4B	480	115	145	350	290	15	M12	250	45	50	91
		65×50FSS4J65.5B	5.5	100	360	255	225	40	3	239	917	1/4B	480	115	185	400	320	15	M12	250	55	50	139
		80×65FSS4G62.2B	2.2	100	360	210	200	40	3	193	858	1/4B	480	115	145	350	260	15	M12	250	45	50	82
80	65	80×65FSS4G63.7B	3.7	100	360	210	200	40	3	200	854.5	1/4B	480	115	145	350	290	15	M12	250	45	50	93
		80×65FSS4H65.5B	5.5	100	360	255	225	40	3	239	917	1/4B	480	115	185	400	320	15	M12	250	55	50	138
		80×65FSS4J67.5B	7.5	100	470	275	250	80	3	258	1065	1/4B	660	170	120	440	320	19	M16	315	60	63	169
80	65	80×65FSS4K611B	11	125	470	330	280	100	3	323	1194	1/4B	740	190	145	490	400	19	M16	315	60	63	244
		80×65FSS4K615B	15	125	470	330	280	100	3	345	1238	1/4B	740	190	145	490	400	19	M16	315	60	63	261
		100×80FSS4G63.7B	3.7	125	360	230	225	40	3	200	879.5	3/8B	480	115	145	400	290	15	M12	250	45	50	119
100	80	100×80FSS4G65.5B	5.5	125	360	255	225	40	3	239	942	3/8B	480	115	185	400	320	15	M12	250	55	50	150
		100×80FSS4H67.5B	7.5	125	470	275	250	95	3	258	1090	3/8B	660	170	120	440	320	19	M16	315	60	63	174
		100×80FSS4J611B	11	125	470	330	280	100	3	323	1194	3/8B	740	190	145	490	400	19	M16	315	60	63	239
100	80	100×80FSS4J615B	15	125	470	330	280	100	3	345	1212	3/8B	740	190	145	490	400	19	M16	315	60	63	256
		100×80FSS4K618B	18.5	125	470	340	315	115	3	351.5	1237	3/8B	840	205	155	490	490	24	M20	400	75	80	359
		100×80FSS4K622B	22	125	470	340	315	115	3	351.5	1237	3/8B	840	205	155	490	490	24	M20	400	75	80	364
125	100	125×100FSS4J67.5B	7.5	140	470	300	280	80	3	258	1105	3/8B	660	170	120	490	320	19	M16	315	60	63	194
		125×100FSS4J611B	11	140	470	330	280	100	3	323	1209	3/8B	740	190	145	490	400	19	M16	315	60	63	237
		125×100FSS4J615B	15	140	470	330	280	100	3	345	1253	3/8B	740	190	145	490	400	19	M16	315	60	63	254
125	100	125×100FSS4K618B	18.5	140	470	340	315	115	3	351.5	1252	3/8B	840	205	155	490	490	24	M20	400	75	80	363
		125×100FSS4K622B	22	140	470	340	315	115	3	351.5	1252	3/8B	840	205	155	490	490	24	M20	400	75	80	368
		125×100FSS4K630B	30	140	470	340	315	115	4	370.5	1331	3/8B	840	205	155	490	490	24	M20	400	75	80	418
150	125	150×125FSS4H611B	11	140	470	330	315	100	3	323	1209	3/8B	740	190	145	490	400	19	M16	315	60	63	256
		150×125FSS4H615B	15	140	470	330	315	100	3	345	1253	3/8B	740	190	145	490	400	19	M16	315	60	63	273
		150×125FSS4J618B	18.5	140	470	340	355	115	3	351.5	1252	3/8B	840	205	155	490	490	24	M20	400	75	80	364
150	125	150×125FSS4J622B	22	140	470	340	355	115	3	351.5	1252	3/8B	840	205	155	490	490	24	M20	400	75	80	369
		150×125FSS4K630B	30	140	530	375	355	95	4	370.5	1391	3/8B	840	205	230	600	490	24	M20	400	75	80	474
		150×125FSS4K637B	37	140	530	375	355	95	4	425.5	1494	3/8B	840	205	230	600	490	24	M20	400	75	80	575
150×125FSS4K645B	45	140	530	375	355	95	4	425.5	1494	3/8B	840	205	230	600	490	24	M20	400	75	80	610		