

■用途

簡易水道、畑地かんがい、ゴルフ場散水、洗浄設備など。

■特長

①安定給水・省エネ運転を実現

小形圧力タンク方式と比較して、始動・停止に伴う圧力変化が緩やかなので、安定した給水状態が得られます。また、圧力タンクを経由して給水を行うため、運転効率が良く省エネ運転となります。

②少ない始動頻度

各ポンプの始動頻度は、1時間に12回以下におさえられ、機器の寿命が長くなります。

③簡単な空気補給システムを採用

現地で空気補給槽の位置を調整する必要のない、新方式の空気補給システムを採用。配管施工が楽になりました。また、受水槽水位が高くても空気補給槽内の水が返水できるので、むだに水を排水することがありません。(最大返水高さ7m) 空気補給槽がポンプ吐出し配管途中に独立し、空気補給は空気と水がタンク内水位との差により置換する方法を採用。また、排気弁により圧力タンクの最低水位を確保しています。

■ご注意

給水の白濁現象について

フレッシュャー400UY型は圧力タンク内で空気と水が接しているため、空気が水中に溶解することが避けられません。不足する空気を自動補給するのが本方式ですが、空気が多量に溶解した水を給水栓を経由して大気へ開放しますと、使用状況によっては給水栓部での減圧により空気が遊離して水が白く濁る場合があります。

(衛生的には何ら問題はありませぬ。)

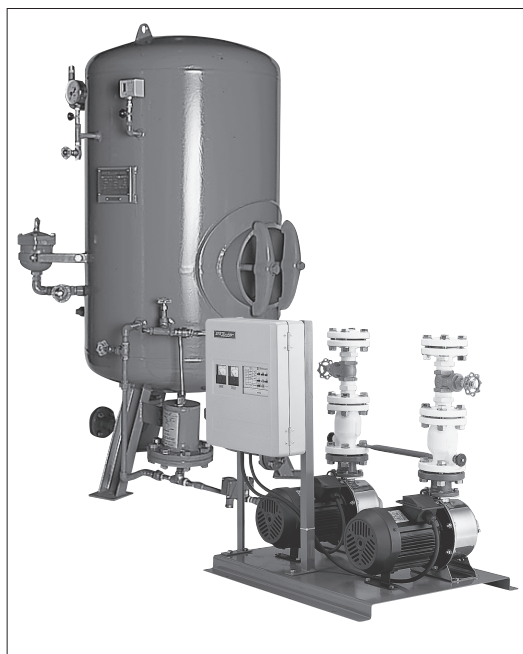

白濁現象を軽減するためには下記の方法があります。

- (1)給水栓の手前の圧力を0.20MPa {2kgf/cm<sup>2</sup>}以下にする。
- (2)配管内の空気が抜けやすいように空気抜弁を頂部及び系統に配置する。

上記条件が満たされない場合は白濁現象を避けるために、ダイヤフラムタンクを使用した他のユニットをおすすめします。

■標準仕様





		陸上ポンプシリーズ		水中ポンプシリーズ
運 転 方 式		単独交互、並列交互		
制 御 方 式		圧力スイッチにより始動・停止		
設 置 場 所		屋内（周囲温度 0～40℃）＊1		
取 扱 液		清水 0～40℃ ＊2		
吸 込 条 件		流し込み（7m以内）		水 中
ポ ン プ		MDPE型 ステンレス製多段渦巻ポンプ	MS型 多段渦巻ポンプ	BMSP型 ステンレス製水中渦巻ポンプ
電 動 機	相 ・ 極 数	三相・2極	三相・4極	三相・2極
	形式・保護方式 効 率 ＊4	全閉外扇形・IP44（屋外） IE3（プレミアム効率）＊4	全閉外扇形・IP44（屋内） IE3（プレミアム効率）＊4	キャンド IE1（標準効率）
使 用 電 源		三相・200V(50Hz) 200/220V(60Hz) ＊3		
始 動 方 式		1.5～7.5kW：じか入れ始動 11kW以上：Δ-△始動		
圧力タンク	容 積	0.67～12.0m <sup>3</sup> （機種により異なります。）		
	内 面 塗 装	エポキシ塗装（0.4mm以上）		
	適 用 法 規	第2種圧力容器		
制 御 盤	漏 電 遮 断 器	附 属		
	電 動 機 保 護 リ レ ー	電子サーマル		
	警 報 ブ ザ ー	附 属		
	表 示 灯	電源、運転（ポンプごと）、停止（ポンプごと）、故障（ポンプごと）		
	7セグメント L E D	満水、減水、湯水		
	外 部 端 子	運転（ポンプごと）、故障（ポンプごと）、満水、減水、湯水、警報一括		
	外 観 色	マンセル5Y7/1相当		

システム

- \*1 周囲温度 0～40℃、相対湿度85%以下（結露しないこと）、標高1000m以下、腐食性及び爆発性ガス・蒸気がないこと。
- \*2 清水とは、水道水、工業用水、井戸水でpH5.8～8.6、塩素イオン濃度200mg/L以下、遊離残留塩素濃度1mg/L以下、砂等の異物の混入がないものを意味します。
- \*3 陸上ポンプは電圧変動：±5%以内、周波数変動：±2%以内、電圧・周波数の同時変動：双方絶対値の和が5%以内。  
水中ポンプは電圧変動：±10%以内、周波数変動：±1%以内、電圧・周波数の同時変動：双方絶対値の和が10%以内。  
ただしいずれの場合も電動機の特長、温度上昇などは定格値に準じません。また、相間電圧の不均衡は2%以内です。
- \*4 電動機はトップランナーモータです。

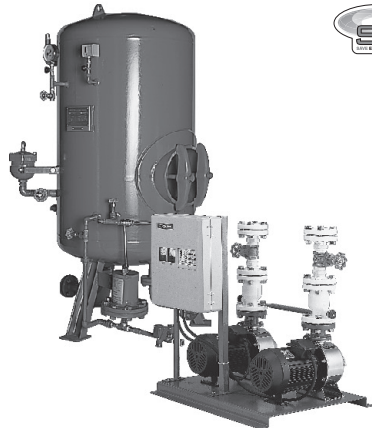
本機種の仕様の詳細は弊社・支社・支店・営業所へお問い合わせください。

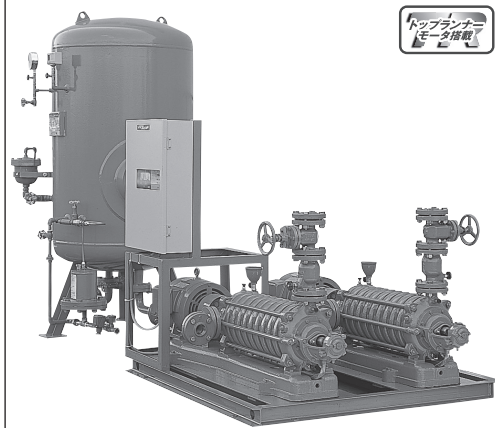
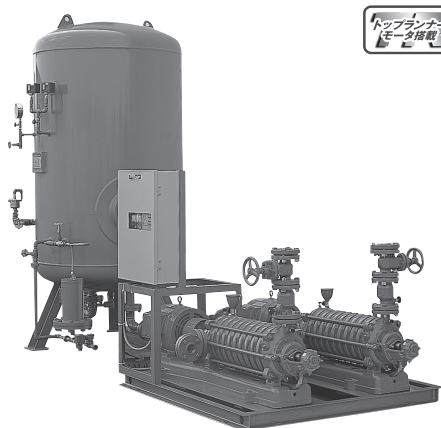
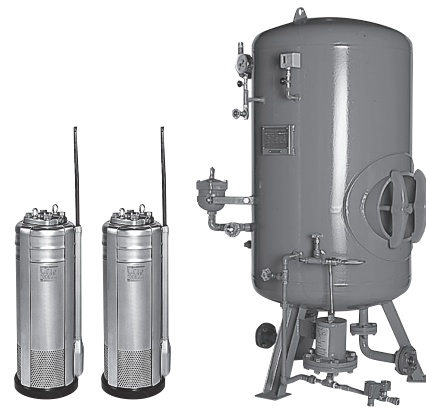
■ シリーズ

		単独交互運転方式	並列交互運転方式
システム	電動機 2 極形 陸上ポンプシリーズ	 <p>UYRME型</p>	 <p>UYPME型</p>
	電動機 4 極形	 <p>UYRMS型</p>	 <p>UYPMS型</p>
水中ポンプシリーズ	 <p>UYRBM型</p>	 <p>UYPBM型</p>	

■空気補給のしくみ

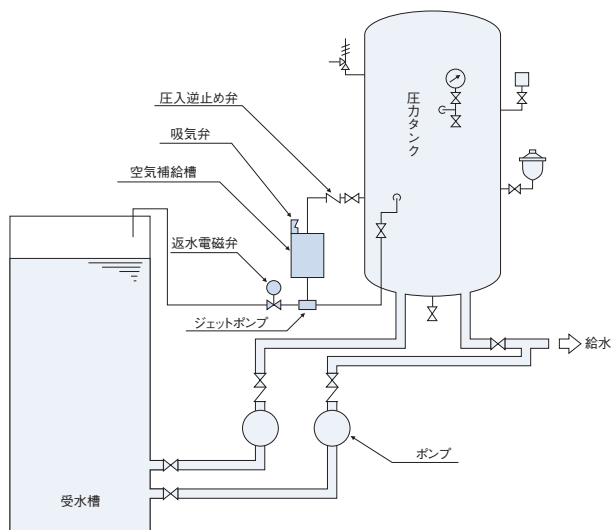

システム

- ①ポンプが始動すると返水電磁弁が開き、空気補給槽内の水はジェットポンプにより受水槽に返水されます。空気補給槽内は負圧となり、吸気弁が開き空気が吸いこまれ、補給槽内は空気に置換されます。
- ②一定時間経過すると返水電磁弁が閉じ、空気補給槽内の空気は下部から流入する圧力水により押し出され、圧入逆止め弁を通過して圧力タンクへ補給されます。
- ③さらに一定時間経過し、ポンプが運転されていれば①からの動作を繰り返します。ポンプが停止している時は、返水電磁弁は動作しません。

●回収性能

受水槽への返水高さは、ポンプ始動圧力（圧力タンク最低内圧）により異なります。下図の値以下となるようご計画願います。

(設定条件)	曲り	3カ所以下
	配管長さ	10m以下
	配管径	20A以上（圧力タンク4.0m以下）

例) ポンプ始動圧力が0.20MPa{ 2 kgf/cm<sup>2</sup>}の場合返水高さは5.6m、0.29MPa{ 3 kgf/cm<sup>2</sup>}の場合返水高さは7mとなります。

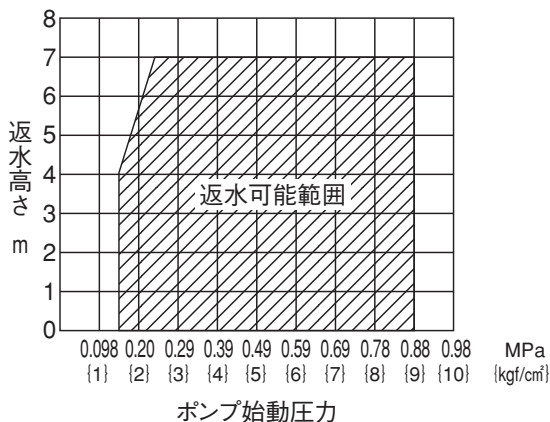

陸上ポンプシリーズ (2極形)  
 単独交互運転方式 UYRME型



■選定図

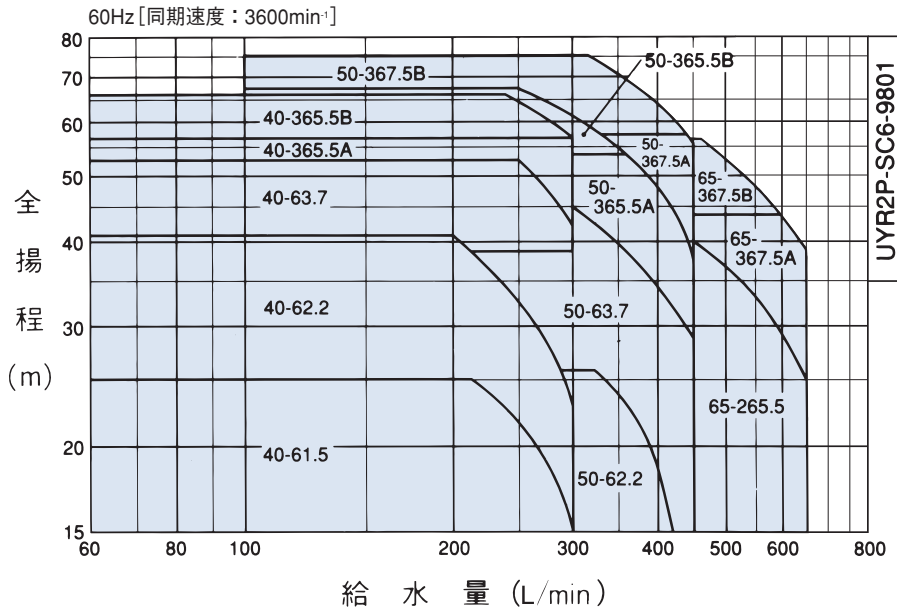

- 注) ①全揚程は始動圧力選定範囲を表示しております。  
 ②表示圧力は吸込揚程0mの場合の値を示します。吸込側の条件により値は変わります。  
 ③圧力0.098MPa{1kgf/cm<sup>2</sup>}は水頭10mに相当します。

■仕様表

呼口径 (mm)	吸込口径	吐出口径	機名	呼び出力 kW	標準仕様			始動圧力選定範囲 MPa (kgf/cm <sup>2</sup> )	圧力スイッチ型式	圧力スイッチ設定圧力 MPa (kgf/cm <sup>2</sup> )		使用ポンプ機名	圧力タンク呼称容積 m <sup>3</sup>
					給水量 L/min	全揚程 m	停止圧力 MPa (kgf/cm <sup>2</sup> )			ON	OFF		
40	40	40UYRME61.5	1.5	300	15	0.29 {3.0}	0.15~0.25 {1.5~2.5}	PS-4	0.15 {1.5}	0.29 {3.0}	40MDPE261.5	0.67	
		40UYRME62.2	2.2	300	23	0.47 {4.8}	0.15~0.40 {1.5~4.1}	PS-3	0.23 {2.3}	0.47 {4.8}	40MDPE362.2		
		40UYRME63.7	3.7	300	42	0.68 {6.9}	0.38~0.52 {3.9~5.3}	PS-6	0.41 {4.2}	0.68 {6.9}	40MDPE363.7B		
		40UYRME365.5A	5.5	300	57	0.66 {6.7}	0.36~0.56 {3.7~5.7}	PS-6	0.56 {5.7}	0.66 {6.7}	40MDPE365.5		
		40UYRME365.5B	5.5	300	57	0.83 {8.5}	0.54~0.65 {5.5~6.6}	PS-6	0.56 {5.7}	0.83 {8.5}	40MDPE365.5		
		50UYRME62.2	2.2	420	15	0.29 {3.0}	0.15~0.25 {1.5~2.6}	PS-4	0.15 {1.5}	0.29 {3.0}	50MDPE262.2		
50	40	50UYRME63.7	3.7	450	29	0.51 {5.2}	0.15~0.45 {1.5~4.6}	PS-3	0.28 {2.9}	0.51 {5.2}	50MDPE263.7B	1.2	
		50UYRME365.5A	5.5	450	38	0.59 {6.0}	0.20~0.53 {2.0~5.4}	PS-3	0.37 {3.8}	0.59 {6.0}	50MDPE365.5		
		50UYRME365.5B	5.5	405	47	0.76 {7.7}	0.46~0.66 {4.7~6.7}	PS-6	0.46 {4.7}	0.76 {7.7}	50MDPE365.5		
		50UYRME367.5A	7.5	450	56	0.67 {6.8}	0.37~0.57 {3.8~5.8}	PS-6	0.55 {5.6}	0.67 {6.8}	50MDPE367.5		
		50UYRME367.5B	7.5	450	56	0.84 {8.6}	0.55~0.74 {5.6~7.5}	PS-6	0.55 {5.6}	0.84 {8.6}	50MDPE367.5		
65	50	65UYRME265.5	5.5	650	25	0.45 {4.6}	0.15~0.39 {1.5~4.0}	PS-3	0.25 {2.5}	0.45 {4.6}	65MDPE265.5	2.1	
		65UYRME367.5A	7.5	650	39	0.49 {5.0}	0.23~0.43 {2.3~4.4}	PS-3	0.38 {3.9}	0.49 {5.0}	65MDPE367.5		
		65UYRME367.5B	7.5	650	39	0.66 {6.7}	0.36~0.56 {3.7~5.7}	PS-6	0.38 {3.9}	0.66 {6.7}	65MDPE367.5		

並列交互運転方式 UYPME型



■選定図

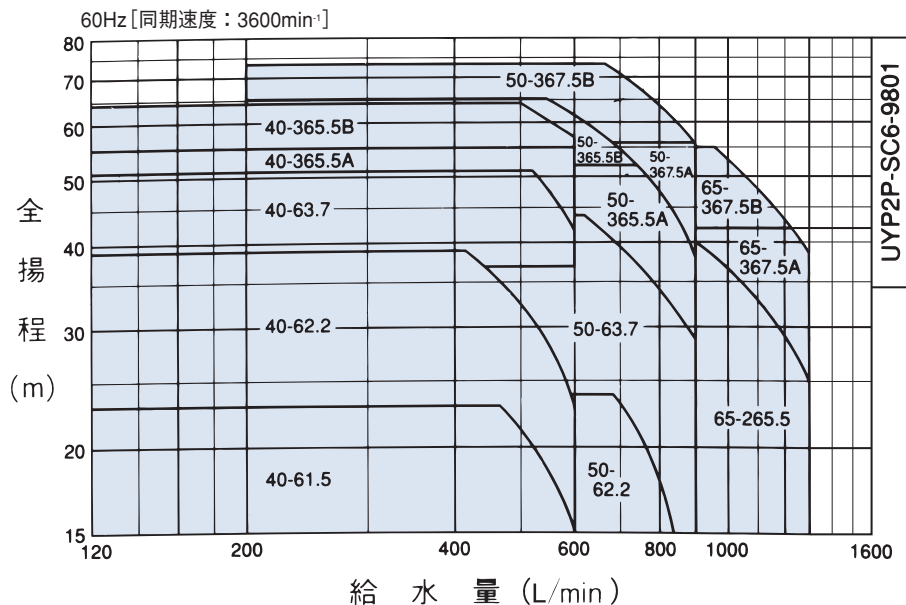

- 注) ①全揚程は始動圧力選定範囲を表示しております。  
 ②表示圧力は吸込揚程0mの場合の値を示します。吸込側の条件により値は変わります。  
 ③圧力0.098MPa{1kgf/cm<sup>2</sup>}は水頭10mに相当します。

システム

■仕様表

呼口径 (mm)	吸込口径	吐出口径	機名	呼び出力 kW	標準仕様			始動圧力選定範囲 MPa {kgf/cm <sup>2</sup> }	圧力スイッチ型	圧力スイッチ設定圧力 MPa {kgf/cm <sup>2</sup> }				使用ポンプ機名	圧力タンク呼称容積 m <sup>3</sup>
					給水量 L/min	全揚程 m	停止圧力 MPa {kgf/cm <sup>2</sup> }			先発 ON	先発 OFF	後発 ON	後発 OFF		
40	65		40UYPME61.5	1.5×2	600	15	0.29 {3.0}	0.15~0.23 {1.5~2.3}	PS-4	0.17 {1.7}	0.29 {3.0}	0.15 {1.5}	0.27 {2.8}	40MDPE261.5	1.2
			40UYPME62.2	2.2×2	600	23	0.47 {4.8}	0.15~0.38 {1.5~3.9}	PS-3	0.25 {2.5}	0.47 {4.8}	0.23 {2.3}	0.45 {4.6}	40MDPE362.2	
			40UYPME63.7	3.7×2	600	42	0.68 {6.9}	0.36~0.50 {3.7~5.1}	PS-6	0.43 {4.4}	0.68 {6.9}	0.41 {4.2}	0.66 {6.7}	40MDPE363.7B	
			40UYPME365.5A	5.5×2	600	55	0.66 {6.7}	0.36~0.54 {3.7~5.5}	PS-6	0.56 {5.7}	0.66 {6.7}	0.54 {5.5}	0.64 {6.5}	40MDPE365.5	
			40UYPME365.5B	5.5×2	600	57	0.83 {8.5}	0.54~0.63 {5.5~6.4}	PS-6	0.58 {5.9}	0.83 {8.5}	0.56 {5.7}	0.81 {8.3}	40MDPE365.5	
50	65		50UYPME62.2	2.2×2	840	15	0.29 {3.0}	0.15~0.24 {1.5~2.4}	PS-4	0.17 {1.7}	0.29 {3.0}	0.15 {1.5}	0.27 {2.8}	50MDPE262.2	2.1
			50UYPME63.7	3.7×2	900	29	0.51 {5.2}	0.15~0.43 {1.5~4.4}	PS-3	0.30 {3.1}	0.51 {5.2}	0.28 {2.9}	0.49 {5.0}	50MDPE263.7B	
			50UYPME365.5A	5.5×2	900	38	0.59 {6.0}	0.20~0.51 {2.0~5.2}	PS-3	0.39 {4.0}	0.59 {6.0}	0.37 {3.8}	0.57 {5.8}	50MDPE365.5	
			50UYPME365.5B	5.5×2	810	47	0.76 {7.7}	0.46~0.64 {4.7~6.5}	PS-6	0.48 {4.9}	0.76 {7.7}	0.46 {4.7}	0.74 {7.5}	50MDPE365.5	
			50UYPME367.5A	7.5×2	900	56	0.67 {6.8}	0.37~0.55 {3.8~5.6}	PS-6	0.57 {5.8}	0.67 {6.8}	0.55 {5.6}	0.65 {6.6}	50MDPE367.5	
65	80		50UYPME367.5B	7.5×2	900	56	0.84 {8.6}	0.55~0.72 {5.6~7.3}	PS-6	0.57 {5.8}	0.84 {8.6}	0.55 {5.6}	0.82 {8.4}	50MDPE367.5	3.0
			65UYPME265.5	5.5×2	1300	25	0.45 {4.6}	0.15~0.37 {1.5~3.8}	PS-3	0.26 {2.7}	0.45 {4.6}	0.25 {2.5}	0.43 {4.4}	65MDPE265.5	
			65UYPME367.5A	7.5×2	1300	39	0.49 {5.0}	0.23~0.41 {2.3~4.2}	PS-3	0.40 {4.1}	0.49 {5.0}	0.38 {3.9}	0.47 {4.8}	65MDPE367.5	
			65UYPME367.5B	7.5×2	1300	39	0.66 {6.7}	0.36~0.54 {3.7~5.5}	PS-6	0.40 {4.1}	0.66 {6.7}	0.38 {3.9}	0.64 {6.5}	65MDPE365.5	

陸上ポンプシリーズ(4極形)  
単独交互運転方式 UYRMS型



■選定図

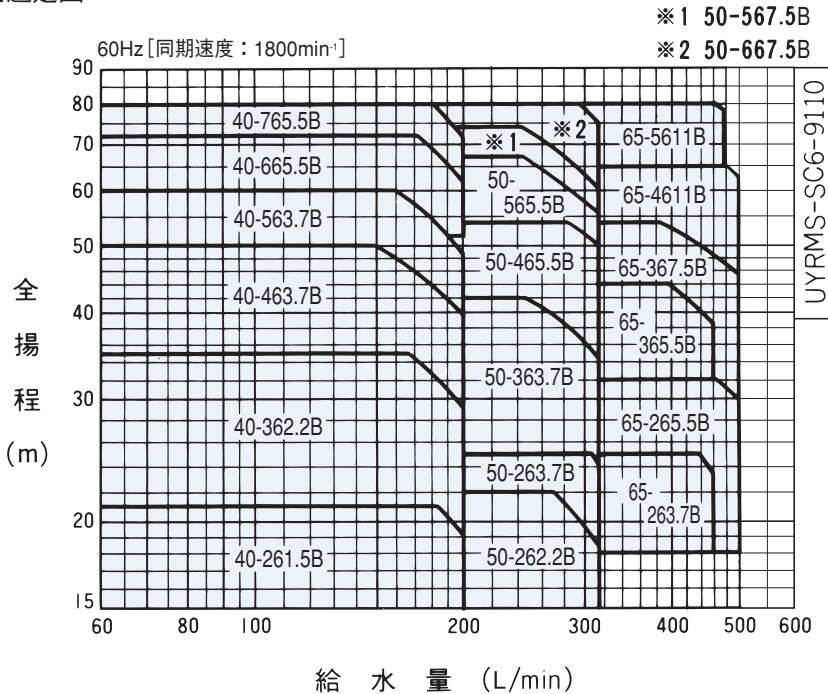

- 注) ①全揚程は始動圧力選定範囲を表示しております。  
 ②表示圧力は吸込揚程0mの場合の値を示します。吸込側の条件により値は変わります。  
 ③圧力0.098MPa{1kgf/cm<sup>2</sup>}は水頭10mに相当します。

■仕様表

吸込口径	吐出口径	機名	呼び出力 kW	標準仕様			始動圧力選定範囲 MPa {kgf/cm <sup>2</sup> }	圧力スイッチ型式	圧力スイッチ設定圧力 MPa {kgf/cm <sup>2</sup> }		使用ポンプ機名	圧力タンク呼称容積 m <sup>3</sup>
				給水量 L/min	全揚程 m	停止圧力 MPa {kgf/cm <sup>2</sup> }			ON	OFF		
40	40	40UYRMS261.5B	1.5	200	19	0.25 {2.5}	0.15~0.21 {1.5~2.1}	PS-4	0.19 {1.9}	0.25 {2.5}	40MS261.5B	0.67
		40UYRMS362.2B	2.2	200	29	0.40 {4.1}	0.18~0.34 {1.8~3.5}	PS-3	0.28 {2.9}	0.40 {4.1}	40MS362.2B	
		40UYRMS463.7B	3.7	200	40	0.56 {5.7}	0.27~0.49 {2.8~5.0}	PS-3	0.39 {4.0}	0.56 {5.7}	40MS463.7B	
		40UYRMS563.7B	3.7	200	49	0.69 {7.0}	0.39~0.59 {4.0~6.0}	PS-6	0.48 {4.9}	0.69 {7.0}	40MS563.7B	
		40UYRMS665.5B	5.5	200	62	0.80 {8.2}	0.51~0.71 {5.2~7.2}	PS-6	0.61 {6.2}	0.80 {8.2}	40MS665.5B	
		40UYRMS765.5B	5.5	200	72	0.88 {9.0}	0.59~0.78 {6.0~8.0}	PS-6	0.71 {7.2}	0.88 {9.0}	40MS765.5B	
50	50	50UYRMS262.2B	2.2	315	18	0.25 {2.6}	0.15~0.22 {1.5~2.2}	PS-4	0.18 {1.8}	0.25 {2.6}	50MS262.2B	1.2
		50UYRMS263.7B	3.7	315	24	0.28 {2.9}	0.18~0.25 {1.8~2.5}	PS-4	0.24 {2.4}	0.28 {2.9}	50MS263.7B	
		50UYRMS363.7B	3.7	315	34	0.47 {4.8}	0.22~0.41 {2.2~4.2}	PS-3	0.33 {3.4}	0.47 {4.8}	50MS363.7B	
		50UYRMS465.5B	5.5	315	50	0.59 {6.0}	0.33~0.53 {3.4~5.4}	PS-3	0.49 {5.0}	0.59 {6.0}	50MS465.5B	
		50UYRMS565.5B	5.5	315	55	0.76 {7.7}	0.49~0.66 {5.0~6.7}	PS-6	0.54 {5.5}	0.76 {7.7}	50MS565.5B	
		50UYRMS567.5B	7.5	315	60	0.82 {8.4}	0.54~0.73 {5.5~7.4}	PS-6	0.59 {6.0}	0.82 {8.4}	50MS567.5B	
65	65	50UYRMS667.5B	7.5	315	75	0.88 {9.0}	0.59~0.78 {6.0~8.0}	PS-6	0.74 {7.5}	0.88 {9.0}	50MS667.5B	2.1
		65UYRMS263.7B	3.7	460	23	0.30 {3.1}	0.18~0.25 {1.8~2.5}	PS-3	0.23 {2.3}	0.30 {3.1}	65MS263.7B	
		65UYRMS265.5B	5.5	500	30	0.37 {3.8}	0.18~0.31 {1.8~3.2}	PS-3	0.29 {3.0}	0.37 {3.8}	65MS265.5B	
		65UYRMS365.5B	5.5	460	38	0.49 {5.0}	0.29~0.43 {3.0~4.4}	PS-3	0.37 {3.8}	0.49 {5.0}	65MS365.5B	
		65UYRMS367.5B	7.5	500	45	0.59 {6.0}	0.29~0.53 {3.0~5.4}	PS-3	0.44 {4.5}	0.59 {6.0}	65MS367.5B	
		65UYRMS461.1B	11	500	63	0.74 {7.5}	0.44~0.64 {4.5~6.5}	PS-6	0.62 {6.3}	0.74 {7.5}	65MS461.1B	
		65UYRMS561.1B	11	475	78	0.88 {9.0}	0.60~0.78 {6.1~8.0}	PS-6	0.76 {7.8}	0.88 {9.0}	65MS561.1B	

並列交互運転方式 UYPMS型



■選定図

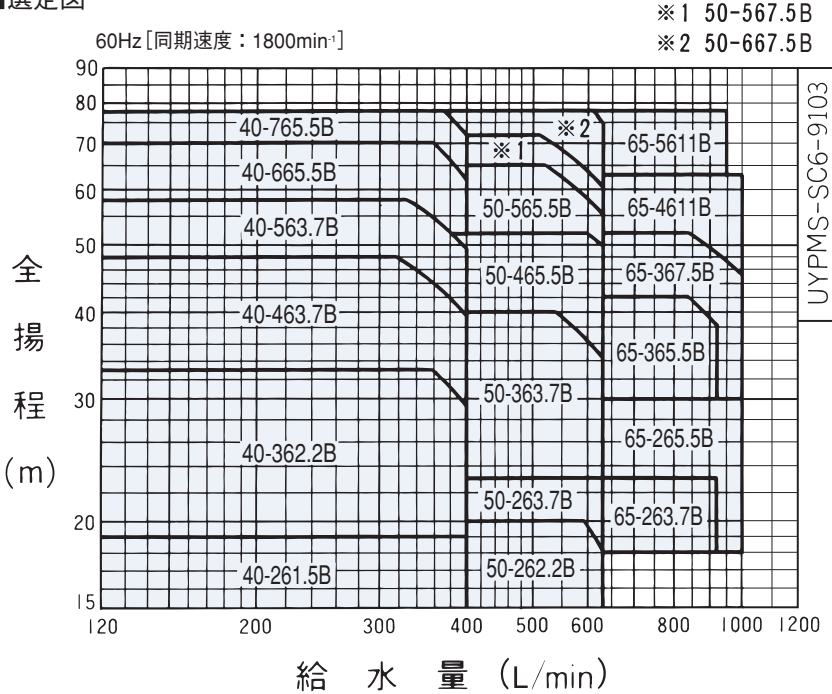

- 注) ①全揚程は始動圧力選定範囲を表示しております。  
 ②表示圧力は吸込揚程0mの場合の値を示します。吸込側の条件により値は変わります。  
 ③圧力0.098MPa{1kgf/cm<sup>2</sup>}は水頭10mに相当します。

■仕様表

呼口径 (mm) 吸込口径	吐出口径	機名	呼び出力 kW	標準仕様			始動圧力 選定範囲 MPa {kgf/cm <sup>2</sup> }	圧力 スイッチ 型	圧力スイッチ設定圧力 MPa {kgf/cm <sup>2</sup> }				使用ポンプ機名	圧力タンク 呼称容積 m <sup>3</sup>
				給水量 L/min	全揚程 m	停止圧力 MPa {kgf/cm <sup>2</sup> }			先発	後発	ON	OFF		
40	65	40UYPMS261.5B	1.5×2	400	19	0.25 {2.5}	0.15~0.19 {1.5~1.9}	PS-4	0.21 {2.1}	0.25 {2.5}	0.19 {1.9}	0.23 {2.3}	40MS261.5B	1.2
		40UYPMS362.2B	2.2×2	400	29	0.40 {4.1}	0.18~0.32 {1.8~3.3}	PS-3	0.30 {3.1}	0.40 {4.1}	0.28 {2.9}	0.38 {3.9}	40MS362.2B	
		40UYPMS463.7B	3.7×2	400	40	0.56 {5.7}	0.27~0.47 {2.8~4.8}	PS-3	0.41 {4.2}	0.56 {5.7}	0.39 {4.0}	0.54 {5.5}	40MS463.7B	
		40UYPMS563.7B	3.7×2	400	49	0.69 {7.0}	0.39~0.57 {4.0~5.8}	PS-6	0.50 {5.1}	0.69 {7.0}	0.48 {4.9}	0.67 {6.8}	40MS563.7B	
		40UYPMS665.5B	5.5×2	400	62	0.80 {8.2}	0.51~0.69 {5.2~7.0}	PS-6	0.63 {6.4}	0.80 {8.2}	0.61 {6.2}	0.78 {8.0}	40MS665.5B	
		40UYPMS765.5B	5.5×2	400	72	0.88 {9.0}	0.59~0.76 {6.0~7.8}	PS-6	0.73 {7.4}	0.88 {9.0}	0.71 {7.2}	0.86 {8.8}	40MS765.5B	
50	80	50UYPMS262.2B	2.2×2	630	18	0.25 {2.6}	0.15~0.20 {1.5~2.0}	PS-4	0.20 {2.0}	0.25 {2.6}	0.18 {1.8}	0.24 {2.4}	50MS262.2B	2.1
		50UYPMS263.7B	3.7×2	630	23	0.28 {2.9}	0.18~0.23 {1.8~2.3}	PS-4	0.25 {2.5}	0.28 {2.9}	0.23 {2.3}	0.26 {2.7}	50MS263.7B	
		50UYPMS363.7B	3.7×2	630	34	0.47 {4.8}	0.22~0.39 {2.2~4.0}	PS-3	0.35 {3.6}	0.47 {4.8}	0.33 {3.4}	0.45 {4.6}	50MS363.7B	
		50UYPMS465.5B	5.5×2	630	50	0.59 {6.0}	0.33~0.51 {3.4~5.2}	PS-3	0.51 {5.2}	0.59 {6.0}	0.49 {5.0}	0.57 {5.8}	50MS465.5B	
		50UYPMS565.5B	5.5×2	630	55	0.76 {7.7}	0.49~0.64 {5.0~6.5}	PS-6	0.56 {5.7}	0.76 {7.7}	0.54 {5.5}	0.74 {7.5}	50MS565.5B	
		50UYPMS567.5B	7.5×2	630	60	0.82 {8.4}	0.54~0.71 {5.5~7.2}	PS-6	0.61 {6.2}	0.82 {8.4}	0.59 {6.0}	0.80 {8.2}	50MS567.5B	
65	100	65UYPMS667.5B	7.5×2	630	75	0.88 {9.0}	0.59~0.76 {6.0~7.8}	PS-6	0.76 {7.7}	0.88 {9.0}	0.74 {7.5}	0.86 {8.8}	50MS667.5B	3.0
		65UYPMS263.7B	3.7×2	920	23	0.30 {3.1}	0.18~0.23 {1.8~2.3}	PS-3	0.25 {2.5}	0.30 {3.1}	0.23 {2.3}	0.28 {2.9}	65MS263.7B	
		65UYPMS265.5B	5.5×2	1000	30	0.37 {3.8}	0.18~0.29 {1.8~3.0}	PS-3	0.31 {3.2}	0.37 {3.8}	0.29 {3.0}	0.35 {3.6}	65MS265.5B	
		65UYPMS365.5B	5.5×2	920	38	0.49 {5.0}	0.29~0.41 {3.0~4.2}	PS-3	0.39 {4.0}	0.49 {5.0}	0.37 {3.8}	0.47 {4.8}	65MS365.5B	
		65UYPMS367.5B	7.5×2	1000	45	0.59 {6.0}	0.29~0.51 {3.0~5.2}	PS-3	0.46 {4.7}	0.59 {6.0}	0.44 {4.5}	0.57 {5.8}	65MS367.5B	
		65UYPMS4611B	11 X2	1000	63	0.74 {7.5}	0.44~0.62 {4.5~6.3}	PS-6	0.64 {6.5}	0.74 {7.5}	0.62 {6.3}	0.72 {7.3}	65MS4611B	
		65UYPMS5611B	11 X2	950	78	0.88 {9.0}	0.60~0.76 {6.1~7.8}	PS-6	0.78 {8.0}	0.88 {9.0}	0.76 {7.8}	0.86 {8.8}	65MS5611B	

システム



水中ポンプシリーズ  
単独交互運転方式 UYRBM型

■選定図

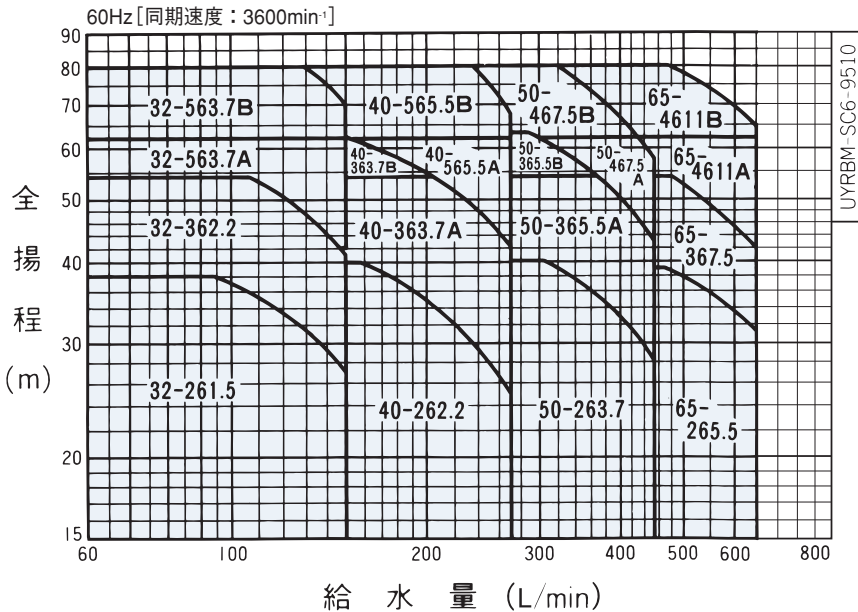

- 注) ①全揚程は始動圧力選定範囲を表示しております。  
 ②表示圧力は吸込揚程0mの場合の値を示します。吸込側の条件により値は変わります。  
 ③圧力0.098MPa{1kgf/cm<sup>2</sup>}は水頭10mに相当します。

■仕様表

吸込口径 (mm)	吐出し口径 (mm)	機名	呼び出力 (kW)	標準仕様			始動圧力選定範囲 (MPa {kgf/cm <sup>2</sup> })	圧力スイッチ型式	圧力スイッチ設定圧力 (MPa {kgf/cm <sup>2</sup> })		使用ポンプ機名	圧力タンク呼称容積 (m <sup>3</sup> )
				給水量 (L/min)	全揚程 (m)	停止圧力 (MPa {kgf/cm <sup>2</sup> })			ON	OFF		
32	32	32UYRBM261.5	1.5	150	27	0.43 {4.4}	0.15~0.37 {1.5~3.8}	PS-3	0.26 {2.7}	0.43 {4.4}	32BMSP261.5A	0.67
		32UYRBM362.2	2.2	150	41	0.59 {6.0}	0.25~0.53 {2.5~5.4}	PS-3	0.40 {4.1}	0.59 {6.0}	32BMSP362.2A	
		32UYRBM563.7A	3.7	150	62	0.71 {7.2}	0.41~0.61 {4.2~6.2}	PS-6	0.61 {6.2}	0.71 {7.2}	32BMSP563.7A	
		32UYRBM563.7B	3.7	150	70	0.88 {9.0}	0.59~0.78 {6.0~8.0}	PS-6	0.69 {7.0}	0.88 {9.0}	32BMSP563.7B	
40	40	40UYRBM262.2	2.2	270	25	0.47 {4.8}	0.15~0.39 {1.5~4.0}	PS-3	0.25 {2.5}	0.47 {4.8}	40BMSP262.2A	0.67
		40UYRBM363.7A	3.7	270	42	0.59 {6.0}	0.23~0.53 {2.3~5.4}	PS-3	0.41 {4.2}	0.59 {6.0}	40BMSP363.7A	
		40UYRBM363.7B	3.7	250	46	0.75 {7.6}	0.45~0.65 {4.6~6.6}	PS-6	0.45 {4.6}	0.75 {7.6}	40BMSP363.7A	
		40UYRBM565.5A	5.5	270	62	0.71 {7.2}	0.41~0.61 {4.2~6.2}	PS-6	0.61 {6.2}	0.71 {7.2}	40BMSP565.5A	
50	50	40UYRBM565.5B	5.5	270	68	0.88 {9.0}	0.59~0.78 {6.0~8.0}	PS-6	0.67 {6.8}	0.88 {9.0}	40BMSP565.5A	1.2
		50UYRBM263.7	3.7	450	28	0.45 {4.6}	0.15~0.39 {1.5~4.0}	PS-3	0.27 {2.8}	0.45 {4.6}	50BMSP263.7A	
		50UYRBM365.5A	5.5	450	43	0.59 {6.0}	0.25~0.53 {2.6~5.4}	PS-3	0.42 {4.3}	0.59 {6.0}	50BMSP365.5A	
		50UYRBM365.5B	5.5	450	43	0.72 {7.3}	0.42~0.62 {4.3~6.3}	PS-6	0.42 {4.3}	0.72 {7.3}	50BMSP365.5A	
65	65	50UYRBM467.5A	7.5	450	58	0.71 {7.2}	0.41~0.61 {4.2~6.2}	PS-6	0.57 {5.8}	0.71 {7.2}	50BMSP467.5A	2.1
		50UYRBM467.5B	7.5	440	60	0.88 {9.0}	0.59~0.78 {6.0~8.0}	PS-6	0.59 {6.0}	0.88 {9.0}	50BMSP467.5A	
		65UYRBM265.5	5.5	650	31	0.44 {4.5}	0.15~0.38 {1.5~3.9}	PS-3	0.30 {3.1}	0.44 {4.5}	65BMSP265.5A	
		65UYRBM367.5	7.5	650	42	0.59 {6.0}	0.28~0.53 {2.9~5.4}	PS-3	0.41 {4.2}	0.59 {6.0}	65BMSP367.5A	
65	65	65UYRBM4611A	11	650	62	0.71 {7.2}	0.41~0.61 {4.2~6.2}	PS-6	0.61 {6.2}	0.71 {7.2}	65BMSP4611A	2.1
		65UYRBM4611B	11	650	65	0.88 {9.0}	0.59~0.78 {6.0~8.0}	PS-6	0.64 {6.5}	0.88 {9.0}	65BMSP4611A	

並列交互運転方式 UYPBM型

■選定図

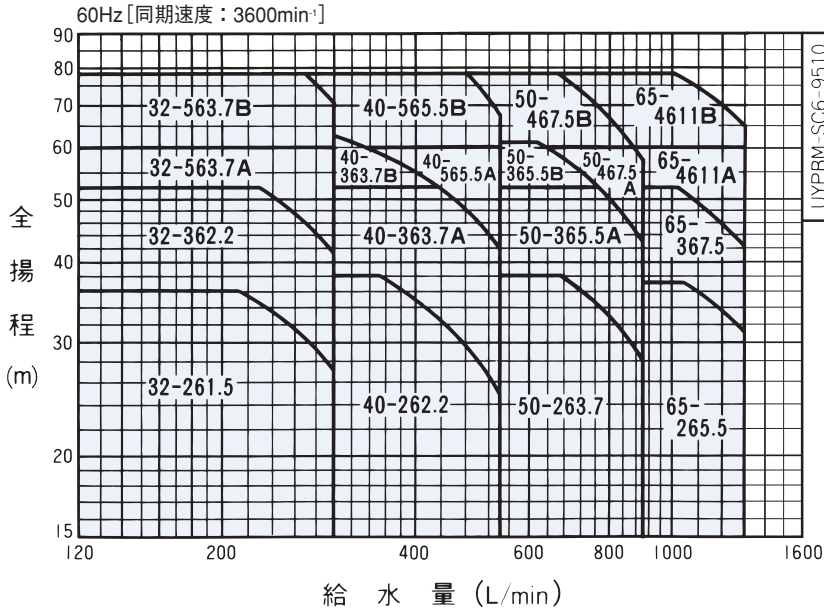

- 注) ①全揚程は始動圧力選定範囲を表示しております。  
 ②表示圧力は吸込揚程0mの場合の値を示します。吸込側の条件により値は変わります。  
 ③圧力0.098MPa(1kgf/cm<sup>2</sup>)は水頭10mに相当します。

■仕様表

呼出径 (mm)	吸込口径	吐出口径	機名	呼び出力 kW	標準仕様			始動圧力選定範囲 MPa (kgf/cm <sup>2</sup> )	圧力スイッチ式	圧力スイッチ設定圧力 MPa (kgf/cm <sup>2</sup> )				使用ポンプ機名	圧力タンク呼称容積 m <sup>3</sup>
					給水量 L/min	全揚程 m	停止圧力 MPa (kgf/cm <sup>2</sup> )			先発 ON	後発 OFF	先発 ON	後発 OFF		
32	50		32UYBPM261.5	1.5×2	300	27	0.43 (4.4)	0.15~0.35 (1.5~3.6)	PS-3	0.28 (2.9)	0.43 (4.4)	0.26 (2.7)	0.41 (4.2)	32BMSMSP261.5A	1.2
			32UYBPM362.2	2.2×2	300	41	0.59 (6.0)	0.25~0.51 (2.5~5.2)	PS-3	0.42 (4.3)	0.59 (6.0)	0.40 (4.1)	0.57 (5.8)	32BMSMSP362.2A	
			32UYBPM563.7A	3.7×2	300	60	0.71 (7.2)	0.41~0.59 (4.2~6.0)	PS-6	0.61 (6.2)	0.71 (7.2)	0.59 (6.0)	0.69 (7.0)	32BMSMSP563.7A	
			32UYBPM563.7B	3.7×2	300	70	0.88 (9.0)	0.59~0.76 (6.0~7.8)	PS-6	0.71 (7.2)	0.88 (9.0)	0.69 (7.0)	0.86 (8.8)	32BMSMSP563.7A	
40	65		40UYBPM262.2	2.2×2	540	25	0.47 (4.8)	0.15~0.37 (1.5~3.8)	PS-3	0.26 (2.7)	0.47 (4.8)	0.25 (2.5)	0.45 (4.6)	40BMSMSP262.2A	1.2
			40UYBPM363.7A	3.7×2	540	42	0.59 (6.0)	0.23~0.51 (2.3~5.2)	PS-3	0.43 (4.4)	0.59 (6.0)	0.41 (4.2)	0.57 (5.8)	40BMSMSP363.7A	
			40UYBPM363.7B	3.7×2	540	46	0.75 (7.6)	0.45~0.63 (4.6~6.4)	PS-6	0.47 (4.8)	0.75 (7.6)	0.45 (4.6)	0.73 (7.4)	40BMSMSP363.7A	
			40UYBPM565.5A	5.5×2	540	60	0.71 (7.2)	0.41~0.59 (4.2~6.0)	PS-6	0.61 (6.2)	0.71 (7.2)	0.59 (6.0)	0.69 (7.0)	40BMSMSP565.5A	
	40UYBPM565.5B	5.5×2	540	68	0.88 (9.0)	0.59~0.76 (6.0~7.8)	PS-6	0.69 (7.0)	0.88 (9.0)	0.67 (6.8)	0.86 (8.8)	40BMSMSP565.5A			
50	80		50UYBPM263.7	3.7×2	900	28	0.45 (4.6)	0.15~0.37 (1.5~3.8)	PS-3	0.29 (3.0)	0.45 (4.6)	0.27 (2.8)	0.43 (4.4)	50BMSMSP263.7A	2.1
			50UYBPM365.5A	5.5×2	900	43	0.59 (6.0)	0.25~0.51 (2.6~5.2)	PS-3	0.44 (4.5)	0.59 (6.0)	0.42 (4.3)	0.57 (5.8)	50BMSMSP365.5A	
			50UYBPM365.5B	5.5×2	900	43	0.72 (7.3)	0.42~0.60 (4.3~6.1)	PS-6	0.44 (4.5)	0.72 (7.3)	0.42 (4.3)	0.70 (7.1)	50BMSMSP365.5A	
			50UYBPM467.5A	7.5×2	900	58	0.71 (7.2)	0.41~0.59 (4.2~6.0)	PS-6	0.59 (6.0)	0.71 (7.2)	0.57 (5.8)	0.69 (7.0)	50BMSMSP467.5A	
	50UYBPM467.5B	7.5×2	880	60	0.88 (9.0)	0.59~0.76 (6.0~7.8)	PS-6	0.61 (6.2)	0.88 (9.0)	0.59 (6.0)	0.86 (8.8)	50BMSMSP467.5A			
65	100		65UYBPM265.5	5.5×2	1300	31	0.44 (4.5)	0.15~0.36 (1.5~3.7)	PS-3	0.32 (3.3)	0.44 (4.5)	0.30 (3.1)	0.42 (4.3)	65BMSMSP265.5A	3.0
			65UYBPM367.5	7.5×2	1300	42	0.59 (6.0)	0.28~0.51 (2.9~5.2)	PS-3	0.43 (4.4)	0.59 (6.0)	0.41 (4.2)	0.57 (5.8)	65BMSMSP367.5A	
			65UYBPM4611A	11 X2	1300	60	0.71 (7.2)	0.41~0.59 (4.2~6.0)	PS-6	0.61 (6.2)	0.71 (7.2)	0.59 (6.0)	0.69 (7.0)	65BMSMSP4611A	
			65UYBPM4611B	11 X2	1300	65	0.88 (9.0)	0.59~0.76 (6.0~7.8)	PS-6	0.66 (6.7)	0.88 (9.0)	0.64 (6.5)	0.86 (8.8)	65BMSMSP4611A	