

■特長

①「改正基準」に対応

平成9年6月30日付消防庁告示第8号で改正された「加圧送水装置の基準」に対応しています。また（一財）日本消防設備安全センターの認定品です。

②使いやすさを追求

ポンプ性能試験装置の流量表示、電流値及び電圧値を制御盤面でデジタル表示します。また、故障の場合も警報内容を区別して検出し、制御盤の7SEG表示板に警報コードで表示。万ーの場合にも対応が早くなります。

注) 水中消火ポンプは、所轄消防機関によりその運用が異なりますので、計画の際は、消防機関への確認が必要となります。

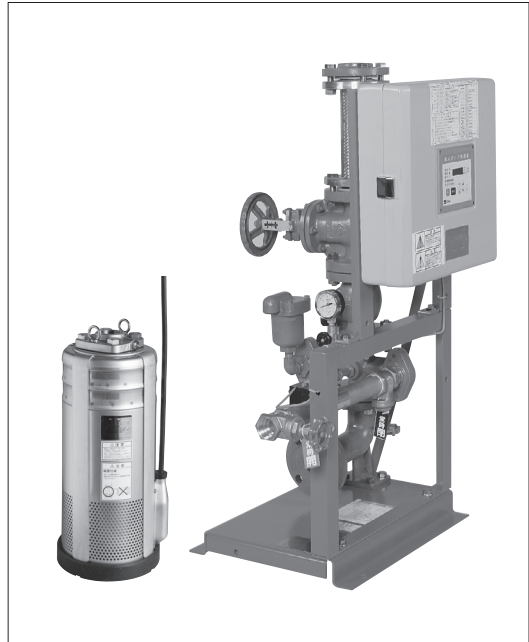

■ユニット標準仕様

		BMSPU型	BMSFU型
口	径	40・50・65mm	80mm
設	置	ユニット部：屋内 ※1	
取	扱	清水：0～40℃ ※2	
ポ	ン	10m	
プ	水	クローズド	
ポ	構	羽	ブシュ：4段以上のみ
		根	ブシュ
	材	軸	SUS304
		ケ	FC200
		ー	CAC406
料	羽	SUS304	
	根	CAC406	
主	SUS431		
軸	SUS420J2		
ブ	シ	SiC/NBR	
	ユ	CAC406(単段は特殊合金)	
電	機	相	三相・2極
		・	
		極	200/220V
		数	キャンド
※3	電	200/220V	
	圧	キャンド	
	形	キャンド	
	式	キャンド	
	ケ	2PNCT	
	ー	2PNCT	
ポ	ン	差圧式・定格吐出し量測定用（流量調整弁・開閉弁含む）	
ン	プ	吐出し量の表示は、制御盤面にデジタル表示	
性	能		
試	験		
装	置		
バ	ル	主	40・50mm：ボールバルブ（開閉位置表示ハンドル付 ねじ込み）
		配	65・80mm：内ねじ式（開閉位置表示付 フランジJIS10K）
		管	40・50mm：スイング式（流れ方向表示付 ねじ込み）
用	止	65・80mm：スイング式（流れ方向表示付 フランジJIS10K）	
水	弁		
弁			
逆			
止			
弁			

※1 周囲温度0～40℃、相対湿度85%以下（結露しないこと）、標高1000m以下、腐食性及び爆発性ガス、蒸気がないこと。

※2 清水とは水道水、工業用水、井戸水で、pH5.8～8.6、塩素イオン濃度200mg/L以下、遊離残留塩素濃度1mg/L以下のものを意味します。

※3 電圧変動：±10%以内・周波数変動：±1%以内・電圧、周波数の同時変動：双方絶対値の和が10%以内。ただし、いずれの場合も電動機の特性、温度上昇などは定格値に準じません。

注) 設置：縦置き専用（横置き使用不可。）

■機名説明

80	BMSFU	2	6	15	E
①		②	③	④	⑤
①口径(mm) ②機種記号(型式)※ ③段数					
④周波数(5:50Hz、6:60Hz) ⑤出力(kW)					
⑥判別記号					
※BMSFU：ユニット					

●制御盤標準仕様

項目		仕様	
型式		EPM2-A2[kW]D	EPM2-A2[kW]S
電源		三相 200/220V	
電動機出力		2.2~7.5kW	11~15kW
電動機始動方式		じか入れ	スターデルタ始動
始動条件	自動	外部信号(消火栓始動リレー又は遠隔始動用スイッチ)による始動	
	手動	盤面の押ボタンスイッチによる始動	
表示	表示灯	電源(白)、運転(赤)、停止(緑)、電動機過電流(橙)、消火水槽減水(橙)	
	デジタル	電圧値※1、電流値※1、吐出し量※1、警報コード	
外箱	材料	SECC	
	塗装色	マンセル値5Y7/1(メラミン樹脂焼付塗装)	
外部信号		運転、電動機過電流、消火水槽満水・減水、補助高置水槽満水・減水(無電圧a接点)、停電検出(無電圧C接点)	
盤内電線		600Vビニル絶縁電線(IV)又は同等以上	
構造及び性能※2		一般構造「消防庁告示8号(加圧送水装置の基準)による第1種及び第2種以外」	

※1. この表示は盤面の▲▼ボタンを操作することにより順番に表示されます。

※2. 耐火構造又は不燃材で区画され、火災等の災害による被害を受けるおそれのない場所に設置してください。

■標準附属品

●主配管用止水弁	●主配管用逆止弁	●フレキシブルパイプ	●吐出し短管	●連成計
●ポンプ性能試験装置	●試験配管用流量調整弁	●試験配管用一次側開閉弁		
●自動空気抜弁(ポンプ本体取付済み)	●自動空気抜弁(地上用)	●台板(曲管付)		
●相フランジ(ボルト・パッキン付)※(5組)	●水中ケーブル(10m)	●ケーブルバンド③		
●ユニット配管(1組)	●基礎ボルト(1式)	●地上用銘板	●制御盤	
●フロートスイッチEF-4A②				

※相フランジ(ユニット入口及び出口・ポンプ吐出し・曲管出口・台板入口)

○内の数字は個数を示します。

■ユニット特殊仕様(下記以外の特殊仕様はその都度お問合せください。)

変更項目	変更内容	
電動機電圧	異電圧 400/440V	
バルブ類	主配管用止水弁	JIS規格品 10K 外ねじ式 ※1
	主配管用逆止弁	ハンマーソフトチェック弁(フランジ JIS 10K) ※2
連成計	φ100・赤指針付	
ユニット	フレキシブルパイプ長さ	変更
	塗装色	指定

※1 ポンプ吐出し口径がφ40の場合は、吐出し異径短管、フレキシブルパイプ、止水弁、逆止弁の口径がφ50となり、逆止弁はスイング式フランジとなります。

またポンプ吐出し口径がφ50の場合は、逆止弁はスイング式フランジとなります。

※2 ポンプ吐出し口径がφ40、φ50の場合止水弁は、内ねじ式フランジ(開閉位置表示付)となります。

●制御盤特殊仕様

制御盤※1 (標準仕様EPM2-A型に右記の内容を追加します。)	項目	電動機過電流 消火水槽満水・減水警報 補助高置水槽満水・減水警報 欠相検知、停電検出	進相 コンデンサ付	24V操作式 ・ 表示灯電源 回路付	消火栓 始動リレー盤 ※2
	盤型式				
	EPM2-B	●		●	
	EPM2-D	●			●
	EPM2-A ^{Y/z}	●	●		
	EPM2-B ^{Y/z}	●	●	●	
EPM2-D ^{Y/z}	●	●		●	

注) 1. ※1 始動リレーボックス(別箱)は、別置となります。(ユニットには搭載できません。)

2. ※2 この他、多くのバリエーション項目の追加も対応致します。追加項目により、ユニットに搭載できない場合があります。

3. □は400/440Vを除く。



■選定図

60Hz〔同期速度：3600min⁻¹〕

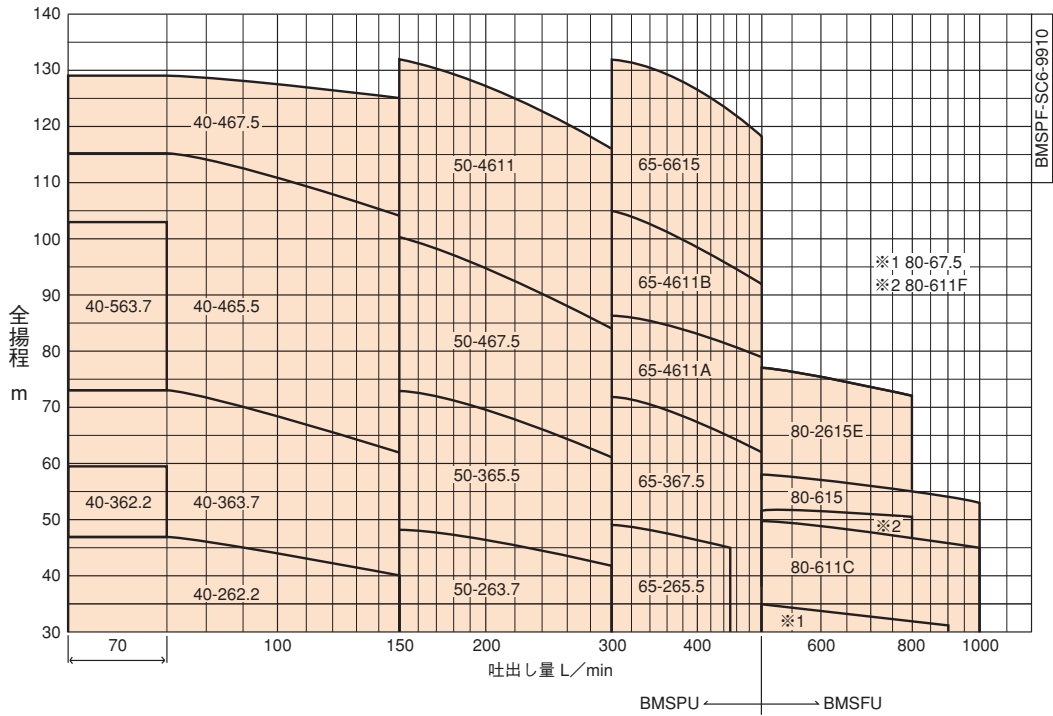

■要目表

●BMSPU・BMSFU型

機名	口径 mm	出力 kW	定格全揚程 (m)														総切 全揚程 m			
			屋内消火栓						屋外消火栓		スプリンクラー									
			2号		広範囲型2号		1号・易操作性1号				小区画型			標準・高感度・側壁型						
			1個 70 L/min	2個 140 L/min	1個 90 L/min	2個 180 L/min	1個 150 L/min	2個 300 L/min	1個 400 L/min	2個 800 L/min	4個(特別) 240 L/min	8個 480 L/min	12個 720 L/min	3個 270 L/min	5個 450 L/min	8個 720 L/min		10個 900 L/min		
40 BMSPU 262.2	40	2.2	47	41	45		40.5											53		
40 BMSPU 362.2		2.2	59.5															72		
40 BMSPU 363.7		3.7	73	63	70		62											79		
40 BMSPU 563.7		3.7	103															122		
40 BMSPU 465.5		5.5	115	105	112		104											121		
40 BMSPU 467.5		7.5	129	125	128		125											130		
50 BMSPU 263.7	50	3.7				47.5	48.5	42			45				43.5			52		
50 BMSPU 365.5		5.5				71	73	61			66.5				64			79.5		
50 BMSPU 467.5		7.5		101		97	100	84			91				87.5			107		
50 BMSPU 4611		11				129	132	116			122				119			134		
65 BMSPU 265.5	65	5.5						49	46.5						45			53		
65 BMSPU 367.5		7.5						72	68				63		65			78		
65 BMSPU 4611A		11						86.5	83.5				80		81			89		
65 BMSPU 4611B		11						105	99.5				94		96			111		
65 BMSPU 6615		15						132	127				120		123			138		
80 BMSFU 67.5	80	7.5								32				32.5			32.5	31	39.5	
80 BMSFU 611C		11								47.5				48			48	46	52	
80 BMSFU 611F		11									50.5				51			51	54.5	
80 BMSFU 615		15									56				56.5			56.5	54.5	62
80 BMSFU 2615E		15									72				73.5			73.5		83

■テクニカルデータ

●BMSPU・BMSFU型

機名	電動機				流量計型式	認定型式番号		
	形式	封入液 プロピレン グリコール 水溶液 (ℓ)	軸封	その他		ユニット型		
40 BMSPU 262.2	キャンド	0.5	オイルシール ・ サンドスリング	電動機特性を参照 願います。	FA2-25	PUC1-06-02		
40 BMSPU 362.2								
40 BMSPU 363.7								
40 BMSPU 563.7								
40 BMSPU 465.5								
40 BMSPU 467.5								
50 BMSPU 263.7					FA2-32	PUC2-06-02		
50 BMSPU 365.5								
50 BMSPU 467.5								
50 BMSPU 4611								
65 BMSPU 265.5								
65 BMSPU 367.5								
65 BMSPU 4611A					FA2-40	PUC3-06-01		
65 BMSPU 4611B								
65 BMSPU 6615								
80 BMSFU 67.5							FA2-50	PUC4-06 PUC4-06 PUC4-06-01 PUC4-06 PUC4-06-01
80 BMSFU 611C								
80 BMSFU 611F								
80 BMSFU 615								
80 BMSFU 2615E								
80 BMSFU 2615E								



■外形寸法図

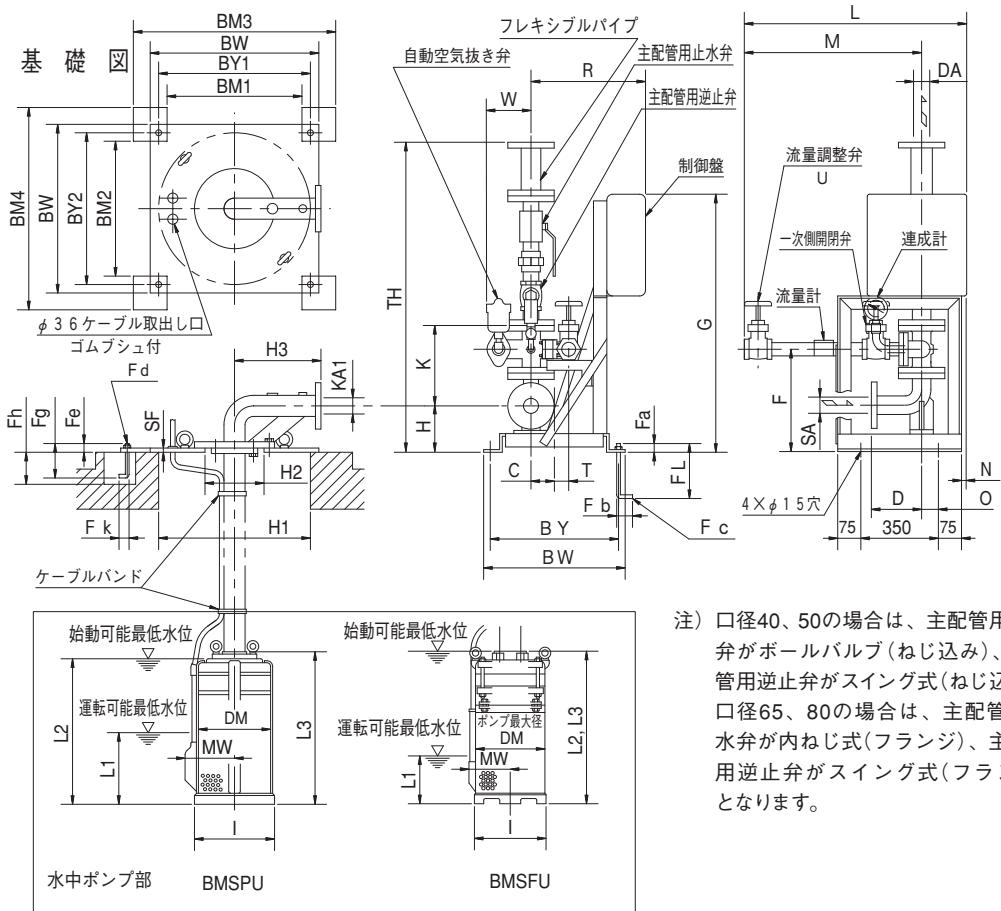

●台板・基礎ボルト寸法表

単位：mm

機名	台板											マンホール径
	SF	H2	H3	BM1	BM2	BM3	BM4	BW	BY1	BY2	KA1	
40BMSPU	12	160	230	340	340	560	560	450	400	400	40	400
50BMSPU	12	200	280	440	440	660	660	550	500	500	50	500
65BMSPU	12	200	280	440	440	660	660	550	500	500	65	500
80BMSFU	16	235	330	540	540	760	760	650	600	600	80	600

機名	基礎ボルト					台板質量 kg
	Fd	Fe	Fg	Fh	Fk	
40BMSPU	M12	32	160	180	50	24
50BMSPU	M12	32	160	180	50	36
65BMSPU	M12	32	160	180	50	36
80BMSFU	M16	39	200	220	63	63

消火ポンプユニット

BMSPU・BMSFU型

●寸法表

単位：mm

機名	口径 DA・SA	段数	出力 kW	ポンプ部							ユニット部						
				I	MW	DM	L3	L1	L2	質量 kg	C	D	K	F	G	H	L
40BMSPU262.2	40	2	2.2	215	125	195	506	200	478	35	50	155	235	310	805	140	678
40BMSPU362.2		3	546				518		38								
40BMSPU363.7		3	621				593		47								
40BMSPU563.7		5	701	673	53												
40BMSPU465.5		4	5.5	734	706	65											
40BMSPU467.5		4	7.5	732	704	70											
50BMSPU263.7	50	2	3.7	215	125	195	583	553	45	60	195	240	330	805	155	678	
50BMSPU365.5		3	5.5				656	626	60								
50BMSPU467.5		4	7.5				734	704	70								
50BMSPU4611		4	11				830	800	88								
65BMSPU265.5	65	2	5.5	250	147	225	639	602	58	60	200	259	352	805	165	678	
65BMSPU367.5		3	7.5				725	688	69								
65BMSPU4611A		4	11				829	792	88								
65BMSPU4611B		4	11				829	792	88								
65BMSPU6615		6	15				994	957	106								
80BMSFU67.5	80	1	7.5	275	157	305	686	686	96	250	100	220	325	420	990	190	853
80BMSFU611C		1	11				360	742	108								
80BMSFU611F		1	11				360	742	108								
80BMSFU615		1	15				811	811	120								
80BMSFU2615E		2	15				355	931	146								

機名	ユニット部														
	M	N	O	R	T	U	W	TH	BY	BW	Fc	FL	Fa	Fb	質量 kg
40BMSPU262.2	543	15	45	335	70	Rc1	166	984	380	410	M12	160	32	50	90
40BMSPU362.2															
40BMSPU363.7															
40BMSPU563.7															
40BMSPU465.5															
40BMSPU467.5															
50BMSPU263.7															
50BMSPU365.5															
50BMSPU467.5															
50BMSPU4611															
65BMSPU265.5															
65BMSPU367.5															
65BMSPU4611A															
65BMSPU4611B															
65BMSPU6615															
80BMSFU67.5	698	15	65	430	60	Rc2	1143	360	400	250	39	125			
80BMSFU611C															
80BMSFU611F															
80BMSFU615															
80BMSFU2615E													40	525	135

は、ポンプ最大直径部の寸法を記載しています。

電動機
駆動形

●フランジ

	機名	口径	段数	ポンプ吐出し			台板 (曲管)	ユニット入口 JIS10K
				図	DF	DE		
BMSPU	40BMSPU262.2	40	2	A	116	105	F.F	R.F並形
	40BMSPU362.2		3					
	40BMSPU363.7		3					
	40BMSPU563.7		5					
	40BMSPU465.5		4					
	40BMSPU467.5		4					
	50BMSPU263.7	50	2	A	116	105		
	50BMSPU365.5		3					
	50BMSPU467.5		4					
	50BMSPU4611		4					
	65BMSPU265.5	65	2	B	150	120		
	65BMSPU367.5		3					
	65BMSPU4611A		4					
	65BMSPU4611B		4					
65BMSPU6615	6							
BMSFU	80BMSFU67.5	80	1	JIS10K R.F薄形				
	80BMSFU611C		1					
	80BMSFU611F		1					
	80BMSFU615		1					
	80BMSFU2615E		2	JIS10K R.F並形				

●ポンプ吐出しフランジ寸法

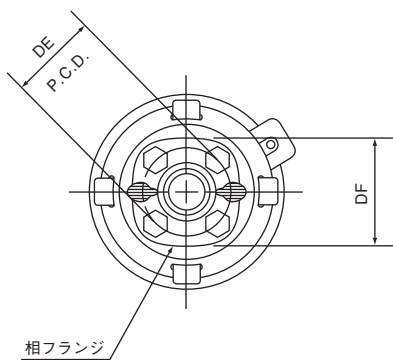

A 図

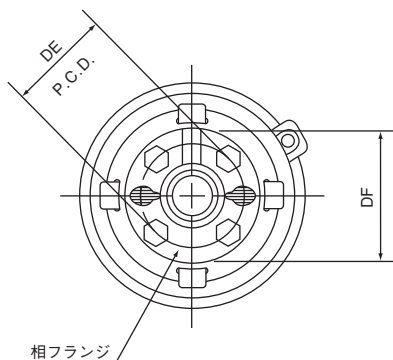

B 図

